



**СибАК**  
www.sibac.info

ISSN 2542-0011

## **LV СТУДЕНЧЕСКАЯ МЕЖДУНАРОДНАЯ НАУЧНО-ПРАКТИЧЕСКАЯ КОНФЕРЕНЦИЯ**

**№20(55)**



## **НАУЧНОЕ СООБЩЕСТВО СТУДЕНТОВ: МЕЖДИСЦИПЛИНАРНЫЕ ИССЛЕДОВАНИЯ**

г. НОВОСИБИРСК, 2018



# НАУЧНОЕ СООБЩЕСТВО СТУДЕНТОВ. МЕЖДИСЦИПЛИНАРНЫЕ ИССЛЕДОВАНИЯ

*Электронный сборник статей по материалам LV студенческой  
международной научно-практической конференции*

№ 20 (55)  
Октябрь 2018 г.

Издается с декабря 2011 года

Новосибирск  
2018

УДК 08  
ББК 94  
Н34

Председатель редколлегии:

*Дмитриева Наталья Витальевна* – д-р психол. наук, канд. мед. наук, проф., академик Международной академии наук педагогического образования, врач-психотерапевт, член профессиональной психотерапевтической лиги.

Редакционная коллегия:

*Андреева Любовь Александровна* – канд. юрид. наук;  
*Ахмеднабиев Расул Магомедович* – канд. техн. наук;  
*Ахметов Сайранбек Махсutowич* – д-р техн. наук;  
*Волков Владимир Петрович* – канд. мед. наук;  
*Гужавина Татьяна Анатольевна* – канд. филос. наук;  
*Елисеев Дмитрий Викторович* – канд. техн. наук;  
*Карпенко Виталий Евгеньевич* – канд. филос. наук;  
*Ковнер Владимир Леонидович* – канд. экон. наук;  
*Корвет Надежда Григорьевна* – канд. геол.-минерал. наук;  
*Купченко Константин Владимирович* – канд. ист. наук;  
*Ле-ван Татьяна Николаевна* – канд. пед. наук;  
*Леонидова Галина Валентиновна* – канд. экон. наук;  
*Павловец Татьяна Владимировна* – канд. филол. наук;  
*Рысмамбетова Галия Мухашевна* – канд. биол. наук;  
*Сальникова Кристина Владимировна* – канд. экон. наук;  
*Соловенко Игорь Сергеевич* – д-р. ист. наук;  
*Сүлеймен Ерлан Мэлсұлы* – канд. хим. наук;  
*Сүлеймен (Касымканова) Райгүл Нұрбекқызы* - PhD по специальности «Физика»;  
*Харченко Виктория Евгеньевна* – канд. биол. наук;  
*Яковишина Татьяна Федоровна* – канд. с.-х. наук;  
*Якушева Светлана Дмитриевна* – канд. пед. наук.

**Н34** «**Научное сообщество студентов. Междисциплинарные исследования**»: Электронный сборник статей по материалам LV студенческой международной научно-практической конференции. – Новосибирск: Изд. АНС «СибАК». – 2018. – № 20 (55) / [Электронный ресурс] – Режим доступа. – URL: [http://www.sibac.info/archive/science/20\(55\).pdf](http://www.sibac.info/archive/science/20(55).pdf).

Электронный сборник статей по материалам LV студенческой международной научно-практической конференции «Научное сообщество студентов. Междисциплинарные исследования» отражает результаты научных исследований, проведенных студентами учреждений высшего и среднего профессионального образования.

Данное издание будет полезно студентам, магистрам, исследователям и всем интересующимся актуальным состоянием и тенденциями развития современной науки.

Статьи сборника «Научное сообщество студентов. Междисциплинарные исследования» размещаются на сайте научной электронной библиотеки eLIBRARY.RU.

ББК 94

ISSN 2542-0011

© АНС «СибАК», 2018 г.

## **Оглавление**

<b>Секция «Биотехнологии»</b>	<b>7</b>
ПРИМЕНЕНИЕ МИКРООРГАНИЗМОВ ДЛЯ УВЕЛИЧЕНИЯ СРОКА ГОДНОСТИ ПИЩЕВЫХ ПРОДУКТОВ	7
Прутько Алексей Сергеевич Давыдов Денис Александрович Додонова Александра Шавкатовна Погосян Гаянэ Павловна	
<b>Секция «История»</b>	<b>12</b>
ФОРМИРОВАНИЕ ОБРАЗА И ЯЗЫКА ДОКУМЕНТАЛИСТИКИ	12
Микаелян Диана Арменовна Кихтан Валентина Вениаминовна	
<b>Секция «Лингвистика»</b>	<b>17</b>
ФОРМИРОВАНИЕ КРИТЕРИЕВ ПРИ ВЫБОРЕ ОДЕЖДЫ С НАДПИСЯМИ НА АНГЛИЙСКОМ ЯЗЫКЕ КАК ФАКТОР ЛИЧНОГО БРЕНДИРОВАНИЯ СОВРЕМЕННОЙ МОЛОДЕЖИ	17
Шумахер Вячеслав Витальевич Левицкая Лариса Владимировна	
<b>Секция «Маркетинг»</b>	<b>22</b>
ОСОБЕННОСТИ ФОРМИРОВАНИЯ ИМИДЖА ГОСТИНИЧНОГО ПРЕДПРИЯТИЯ	22
Дорохова Юлия Сергеевна Нелепина Екатерина Александровна	
О ПРОБЛЕМЕ ФОРМИРОВАНИЯ ПОЗИТИВНОГО ИМИДЖА ОРГАНИЗАЦИИ СРЕДНЕГО ПРОФЕССИОНАЛЬНОГО ОБРАЗОВАНИЯ	27
Скороходова Евгения Александровна	
<b>Секция «Менеджмент»</b>	<b>32</b>
СБАЛАНСИРОВАННАЯ СИСТЕМА ПОКАЗАТЕЛЕЙ СТРОИТЕЛЬНОГО ПРЕДПРИЯТИЯ	32
Полибина Екатерина Викторовна Торгаян Елена Евгеньевна	
<b>Секция «Педагогика»</b>	<b>36</b>
ГРАТТАЖ – НЕТРАДИЦИОННАЯ ТЕХНИКА РИСОВАНИЯ ДЛЯ ДЕТЕЙ МЛАДШИХ И СРЕДНИХ КЛАССОВ	36
Киселёва Александра Алексеевна Акав Екатерина Сергеевна	

СОВЕРШЕНСТВОВАНИЕ ЛЕКСИЧЕСКОГО НАВЫКА У СТУДЕНТОВ МЛАДШИХ КУРСОВ ЯЗЫКОВОГО ВУЗА Кузнецова Наталья Владимировна	41
ОСОБЕННОСТИ СЕМЕЙНОГО ВОСПИТАНИЯ И РАЗВИТИЯ ДЕТЕЙ С МАЛЕНЬКОЙ РАЗНИЦЕЙ В ВОЗРАСТЕ Петрова Мария Алексеевна Акав Екатерина Сергеевна	46
<b>Секция «Природопользование»</b>	<b>51</b>
РАЗМЕЩЕНИЕ ПРЕДПРИЯТИЯ ПО ДОБЫЧЕ И ПЕРЕРАБОТКЕ САПРОПЕЛЯ Бобова Наталья Анатольевна	51
<b>Секция «Реклама и PR»</b>	<b>56</b>
ИНКЛЮЗИВНАЯ РЕКЛАМА КАК НОВЫЙ ТРЕНД В МАРКЕТИНГОВЫХ КОММУНИКАЦИЯХ Автомонова Софья Сергеевна Дианина Елена Вадимовна	56
<b>Секция «Сельскохозяйственные науки»</b>	<b>61</b>
НОВЫЙ СПОСОБ ИСПОЛЬЗОВАНИЯ ВОДНОЙ СРЕДЫ ПРИ РАЗМЕЩЕНИИ ТЕПЛИЧНОГО ХОЗЯЙСТВА Усков Максим Константинович	61
ЦЕННОСТЬ СЕЛЕКЦИИ РАСТЕНИЙ НА ПРОСТЕЙШИХ ПРИМЕРАХ Усков Максим Константинович Саплев Никита Максимович	67
<b>Секция «Телекоммуникации»</b>	<b>74</b>
СИСТЕМА ПЕРЕДАЧИ СООБЩЕНИЙ ДИСКРЕТНОГО ХАРАКТЕРА Николаенко Антон Игоревич Михайлова Наталия Юрьевна	74
<b>Секция «Философия»</b>	<b>79</b>
ПРОБЛЕМА МАССОВОЙ КУЛЬТУРЫ В ТВОРЧЕСТВЕ Х. ОРТЕГА-И-ГАССЕТА Шенк Анжелики Александровна Варова Наталья Леонидовна	79
<b>Секция «Экология»</b>	<b>84</b>
ПРАВОВЫЕ ОСНОВЫ РЕАЛИЗАЦИИ ПОЛИТИКИ ГОСУДАРСТВА В СФЕРЕ ЭКОЛОГИИ Великова Анна Владимировна Моспанова Елена Викторовна	84

<b>Секция «Экономика»</b>	<b>99</b>
МЕТОДИКИ ОЦЕНКИ НАЛОГОВОГО ПОТЕНЦИАЛА Баженова Кристина Владимировна Корчемкина Елена Сергеевна	99
СОВРЕМЕННОЕ СОСТОЯНИЕ РЫНКА ТРУДА ТОП-МЕНЕДЖЕРОВ В РОССИИ Золотавина Елена Викторовна	104
ПРИМЕНЕНИЕ МЕТОДА МОНТЕ-КАРЛО ДЛЯ АНАЛИЗА РИСКОВ ПРОЕКТА Зуева Мария Александровна	108
АНАЛИЗ ВНЕШНЕТОРГОВОЙ ДЕЯТЕЛЬНОСТИ ПРИДНЕСТРОВСКОЙ МОЛДАВСКОЙ РЕСПУБЛИКИ Михайлова Алина Ивановна	114
МЕЖДУНАРОДНЫЕ СОПОСТАВЛЕНИЯ ПРИМОРСКОГО КРАЯ Саноклова Мадина Розыковна	121
<b>Секция «Электротехника»</b>	<b>125</b>
МОДЕРНИЗАЦИЯ СИСТЕМЫ УПРАВЛЕНИЯ КРАНОМ ДЛЯ ПОДАВЛЕНИЯ КОЛЕБАНИЙ ГРУЗА Додонов Олег Алексеевич Дайч Леонид Израилевич	125
<b>Секция «Юриспруденция»</b>	<b>130</b>
ОСОБЕННОСТИ АДМИНИСТРАТИВНО-ПРАВОВОГО СТАТУСА ГРАЖДАНИНА В САУДОВСКОЙ АРАВИИ Бойко Алёна Алексеевна Смашникова Татьяна Борисовна	130
АНАЛИЗ ИСТОРИИ РАЗВИТИЯ ЗАКОНОДАТЕЛЬСТВА ВЕЛИКОБРИТАНИИ ОБ АВТОРСКОМ ПРАВЕ Вергун Екатерина Сергеевна Терентьева Ирина Александровна	135
ПРОБЛЕМА ПОНИМАНИЯ ПРАВА ПРИРОДОПОЛЬЗОВАНИЯ Малышкина Ольга Александровна	142
ИСПОЛЬЗОВАНИЕ СПЕЦИАЛЬНЫХ ПОЗНАНИЙ ПРИ ПРОИЗВОДСТВЕ ПО УГОЛОВНЫМ ДЕЛАМ Монгуш Долаана Орлановна	146
ПОНЯТИЕ ГРАЖДАНСКО-ПРАВОВОЙ ОТВЕТСТВЕННОСТИ ЗА ПРИЧИНЕНИЕ ВРЕДА Неустроев Максим Олегович	152

ОСОБЕННОСТИ И ФОРМЫ МЕЖДУНАРОДНОГО ПРАВОВОРЧЕСТВА	157
Пышмынцева Вероника Сергеевна	
ОТДЕЛЬНЫЕ ПРОБЛЕМЫ НАКАЗУЕМОСТИ УБИЙСТВ В РОССИИ НА СОВРЕМЕННОМ ЭТАПЕ	162
Сарыглар Тайгана Руслановна	
Жегалов Евгений Алексеевич	
ОСОБЕННОСТИ АДМИНИСТРАТИВНО-ПРАВОВОГО СТАТУСА МИГРАНТА В ТУРКМЕНИСТАНЕ	167
Тренин Константин Валерьевич	
Смашникова Татьяна Борисовна	

## СЕКЦИЯ «БИОТЕХНОЛОГИИ»

### ПРИМЕНЕНИЕ МИКРООРГАНИЗМОВ ДЛЯ УВЕЛИЧЕНИЯ СРОКА ГОДНОСТИ ПИЩЕВЫХ ПРОДУКТОВ

***Прутько Алексей Сергеевич***

*студент, кафедра ботаники КарГУ,  
Республика Казахстан, г. Караганда*

*E-mail: [aleksprutko@mail.ru](mailto:aleksprutko@mail.ru)*

***Давыдов Денис Александрович***

*студент, кафедра ботаники КарГУ,  
Республика Казахстан, г. Караганда*

*E-mail: [dav0903@mail.ru](mailto:dav0903@mail.ru)*

***Додонова Александра Шавкатовна***

*научный руководитель, канд. биол. наук, доцент КарГУ,  
Республика Казахстан, г. Караганда*

***Погосян Гаянэ Павловна***

*научный руководитель, канд. биол. наук, проф. КарГУ,  
Республика Казахстан, г. Караганда*

Продукты питания животного и растительного происхождения характеризуются коротким сроком хранения. Главной причиной снижения длительности хранения пищевых продуктов является жизнедеятельность микроорганизмов. Высокое содержание питательных веществ и влаги в плодоовощной продукции и мясных изделиях обеспечивает оптимальные условия для роста и развития бактерий и плесневых грибов. Для поддержания качества и безопасности пищевых продуктов применяют различные методики термической и химической обработки. Одним из современных способов сохранения качества и полезных свойств, применяемых в пищевой промышленности, является биосохранение с применением защитных культур. Это метод обработки пищи, в котором используется антимикробный потенциал встречающихся в природе организмов и их метаболитов. Применение



защитных культур снижает выживаемость и рост патогенных микроорганизмов, позволяет увеличить срок годности продукции с минимальными питательными и органолептическими потерями.

Молочнокислые бактерии (МКБ) – организмы, используемые в качестве защитных культур. МКБ - группа грамположительных, палочковидных и кокковых организмов, не образующих споры. МКБ характеризуются устойчивостью к бактериофагам, замораживанию и лиофилизации [6]. Способны синтезировать полисахариды, молочную кислоту и противомикробные вещества. Бактериоцины, продуцируемые лактобациллами, способны подавлять жизнедеятельность и убивать близкородственные микроорганизмы. МКБ образуют широкий спектр бактериоцинов: курвацин, диацетин, лактококцин, ацидоцин, лактоцин, плантацин и др. [1]. Бактериоцины, синтезируемые МКБ, представляют собой термостабильные катионные молекулы. Эффективность бактериоцинов МКБ обусловлена электростатическими взаимодействиями с отрицательно заряженными фосфатными группами на мембранах клеток-мишеней, путем первоначального связывания, образования пор в цитоплазматической мембране клеток, что приводит к летальному повреждению и активации автолизина для переваривания клеточной стенки [6]. Бактериоцины наиболее эффективны против грамположительных бактерий и некоторых грамотрицательных бактерий, таких как *Salmonella*, *Bacillus cereus*, *S. Aureus* [6]. Бактериоцин низин, продуцируемый *Lactococcus lactis* применяется при производстве сыров Камамбер и Манчего, ингибируя рост культур *L.monocytogenes*, *B.cereus* и *E.coli*. Энтероцин AS-48, сакацин, лейкоцин А и Pediocin PA-1 / AcH успешно используются в качестве консервантов, в сочетании с физико-химическими методами консервации [6]. Энтероцин и педиоцин эффективно подавляют рост *S.aureus* и *Alicyclobacillus acidoterrestris* при поверхностной обработке и консервировании. Лактицин применяется при приготовлении творога и йогурта. Бактериоциновая культура, содержащая штаммы *Carnobacterium divergens* в сочетании с молочной кислотой и хлоридом натрия, используется для обработки свежего и замороженного лосося.

Бактериоцины могут быть включены в состав упаковочных пленок для рыбных продуктов.

Бактерии, относящиеся к семейству *Lactobacillaceae*, используются в качестве стартовых культур при производстве мясных изделий. Штаммы, используемые в качестве стартовых культур должны быть генетически стабильны, сохранять функциональную активность на всех этапах производства продукции [5]. Наиболее выражена антибактериальная активность у представителей видов *L. acidophilus*, *L. plantarum*, *L. casei*, *L. Fermentum* [2]. Штаммы *L. casei* и *L. fermentum* проявляют антагонистическую активность по отношению к *S. aureus*, ингибируют рост *E.coli* [3]. Большинство штаммов МКБ замедляют рост *Pr. vulgaris* [3]. Применение МКБ в мясном производстве позволяет увеличить длительность хранения, а также улучшает качество продукции благодаря пробиотической активности микроорганизмов. Молочно-кислые бактерии в сырокопченых и вяленых мясных продуктах снижают величину рН, благодаря накоплению значительного количества кислоты. Стрептококки, применяемые в сочетании с лактобактериями, выполняют ароматобразующую функцию. Штаммы *Enterococcus hirae* и *L.gallinarum* используют для приготовления фарша для сырокопченых колбас. Состав фарша, помимо основных компонентов включает 0,025 кг клеток бактерий на 100 кг фарша [4]. Микроорганизмы в процессе жизнедеятельности расщепляют углеводы, продуцируя молочную кислоту. Это приводит к увеличению кислотности, ингибированию роста патогенной микробиоты в начале процесса ферментации. Включение деминерализованной сыворотки в состав фарша сырокопченых колбас способствует подавлению роста вредоносных микроорганизмов, стимулирует рост лактобактерий. Применение бактерий позволяет сократить время производства и период ферментации.

Рыбные продукты подвержены бактериальному обсеменению. Микробиота испорченной рыбы представлена родами *Pseudomonas*, *Aeromonas*, *Shewanella* [7]. Бактерии рода *Pseudomonas* являются наиболее распространенными представителями патогенной микрофлоры. *P.fluorescens* продуцируют термоустойчивые

протеолитические и липолитические ферменты, выдерживающие пастеризацию, *P.aeruginosa*, *P.fluorescens*, *P.putida* способны формировать биопленки на различных поверхностях [7, 8]. Формируя биопленки, бактерии становятся менее уязвимыми к воздействию факторов окружающей среды. Применение бактериофагов бактерий рода *Pseudomonas* помогает предотвратить порчу и продлить срок хранения рыбных изделий, не подверженных тепловой обработке. Обработка сырых рыбных продуктов суспензиями бактериофагов, специфичных к *P.aeruginosa* и *P.fluorescens*, положительно влияет на длительность их хранения, предотвращает инфицирование продуктов различными штаммами рода *Pseudomonas* [8]. Бактериофаги могут быть также использованы для профилактики или ингибирования колонизации бактериями различной продукции, обеззараживания туш и других сырых продуктов, таких как свежие фрукты и овощи [6].

Биоконсервация пищевых продуктов посредством применения бактериофагов и использования бактериоцинов позволяет существенно увеличить период хранения продукции, не влияя негативным образом на пищевую ценность и вкусовые показатели. Разработка новых препаратов на основе антимикробных веществ, продуцируемых различными микроорганизмами, и поиск методов улучшения существующих технологий биоконсервации является перспективным направлением для дальнейших исследований.

### **Список литературы:**

1. Егоров Н.С., Баранова И.П. Бактериоцины. Образование, свойства, применение // Антибиотики и химиотерапия. 1999. № 6. С. 33-40.
2. Ермолаенко Е.И., Антимикробное действие лактобацилл / Е.И. Ермолаенко, О.В. Рыбальченко // Медицина XXI век. - 2007. - № 5. - С. 41-48.
3. Китаевская С.В., Пономарев В.Я. Роль молочнокислых бактерий в обеспечении биобезопасности ферментированных мясopодуKтов // Вестник Казанского технологического университета. 2014. № 21. С. 248-250.
4. Патент РФ № 2015153721, 14.12.2015. Барсуковская Т.А., Шипулин В.И., Лупандина Н.Д., Цугкиев Б.Г., Кущева Е.А. СыроKопченая колбаса с деминерализованной сывороткой и штаммами микроорганизмов и способ ее производства // Патент России № 2613455. 2017. Бюл. № 8.

5. Семенова А.А., Минаев М.Ю., Кровопусков Д.Е. Требования к стартовым культурам, применяемым в мясной промышленности // Все о мясе. 2012. № 5. С. 44-46.
6. Singh V.P. Recent approaches in food bio-preservation-a review // Open Vet.J. 2018. Vol. 8. № 1. P. 104-111.
7. Tryfinopoulou P., Tsakalidou E., Nychas G.-J.E. Characterization of *Pseudomonas* spp. Associated with Spoilage of Gilt-Head Sea Bream Stored under Various Conditions // Appl. Environ. Microbiol. 2002. Vol. 68. № 1. P. 75–85.
8. Эльхедми А.Э. Защита пищевых продуктов от микробиологической порчи // Вестник технологического университета. 2017. Т. 20. № 10. С. 149-151.

## СЕКЦИЯ «ИСТОРИЯ»

### ФОРМИРОВАНИЕ ОБРАЗА И ЯЗЫКА ДОКУМЕНТАЛИСТИКИ

*Микаелян Диана Арменовна*  
*магистрант,*  
*кафедра Лингвистики и журналистики РГЭУ (РИНХ),*  
*РФ, г. Ростов-на-Дону*

*Кихтан Валентина Вениаминовна*  
*научный руководитель, д-р филол. наук, доц. РГЭУ (РИНХ),*  
*РФ, г. Ростов-на-Дону*

До настоящего времени документальные материалы остаются малоисследованными. Информации о неигровом кино гораздо меньше, чем о любом ином художественном явлении. Это объясняется тем фактом, что существует несколько различных определений термина «документалистика», но нет одного единого и наиболее полноценного.

В толковом словаре Т.Ф. Ефремовой сказано, что документалистика – это то, что создано на основании документов. А документ в свою очередь – это некий материальный носитель, на котором зафиксирована предназначенная для хранения и распространения информация [9, С. 31].

Представляя из себя фильмы «без вымысла», документалистика необходима в первую очередь для того, чтобы сохранить и продемонстрировать на экране кинотеатров или ТВ отдельные моменты жизни, аспекты современной реальности.

Существует огромное количество документальных кинопродуктов, которые по той или иной причине были запрещены, либо их демонстрация ограничивалась определенным временем. Подобные ленты делались только благодаря искреннему интересу людей и желанию донести всем наглядно ту или иную информацию.

Немая демонстрация (таперы, сопровождающие даже документальные ленты своей игрой, появились позже) черно-белой картинкой вводила в свое время людей в восторг и заставляла слепо верить тому, что показывает проектор, происходящее воспринималось слишком серьезно. Настолько, что для массового производства роликов нанимались операторы, которые путешествовали по всему миру и снимали самые разные события, которые привлекали внимание аудитории. Начала появляться тематическая вариативность, стал вырисовываться особый киноязык.

Определенно, в истории хроники есть имена людей, благодаря которым документалистика стала чем-то, что погружало человека в атмосферу окружающего мира. Это достигалось посредством длительного наблюдения за людьми, которых хроникер брал в кадр словно актеров, играющих самих себя. Зритель видел несрежиссированную картину, внутри которой настоящие ситуации и живые личности.

Отечественное кино получило первые ростки развития во время Февральской революции. В Петрограде до революции хронику снимал киноотдел Скобелевского Просветительского комитета. В марте 17 года по решению временного правительства все документальные съемки комитета возглавил меньшевик и недоучившийся студент Григорий Моисеевич Болтянский.

Весной 1918 года возникли два основных очага кинохроники в Москве и Петрограде. Москвичи выпускали первый советско-экранный журнал «Кинонеделя». В Петрограде под руководством Болтянского недолго выходил журнал под названием «Хроника». В Киеве шел на экранах «Живой журнал» [5, С. 23].

География документального советского кинопроизводства ограничивается в этот период тремя городами: Москвой, Петроградом и Киевом. Несмотря на это, документальные ленты той поры отражали массу событий в разных концах страны. Мобильность хроникеров обеспечивалась агитпоездами, совершавшими рейсы. В поездах был киновагон, где показывали агитки и хронику [1, С. 187].

Позднее (в начале 1930-х) режиссер Александр Иванович Медведкин запустит собственный «кинопоезд», вагоны которого были специально оснащены техникой, уникальной кинолабораторией, проектором. Он передвигался от одной стройки к другой, путешествовал к разным производствам, где хроникеры все снимали, монтировали в движении и устраивали просмотры полученных картин с оживленным обсуждением [4, С. 249].

Но если вернуться к 1919 году, когда дефицит пленки еще не проявился во всей силе, на экраны выходила даже полнометражная тематическая хроника.

Несмотря на острый пленочный голод, фильмы печатали большим по тем временам тиражом. До 50 копий. Картины складывалась постепенно из эпизодов своеобразного кино-дневника. Это делало их фрагментарными, но зато придавало достоверность. Заставляло зрителя верить в подлинность экранных событий. Операторы посылали снятые сюжеты в Москву в журнал «Кинонеделя». Там они выходили как экранная корреспонденция с фронта энской армии [8, С. 141].

Судить о хроникальных фильмах первых революционных лент сегодня трудно. Лишь единицы дошли до наших дней в первоначальном неискаженном виде. Причины утрат были различными. Пожары на студиях, ремонтная негатива, отсутствие специализированных хранилищ, небрежное отношение к негативам. Примерно с осени 1919 года активность кинодокументалистов начинает заметно падать. Причины понятны: заканчиваются запасы пленки (их негде пополнить), разрушается транспорт, нет химикатов, введены жесточайшие лимиты на электроэнергию. Ее не хватает ни для производства, ни для проката фильмов. И кинематографическая жизнь замирает до 1930-х, когда начинаются первые телеэфиры [7, С. 14].

Очередным важным этапом формирования языка документалистики стало появление телеэфиров. С 1931 года практически в одно и то же время в Москве и Ленинграде запускают сигналы, посылающие изображение и звук, а через год 1 мая по ТВ показывают ленту, снятую в то тот же день. Кроме этого телеэфир пестрил передачами документального рода: это и демонстрации выступлений знаменитостей, речи наркомов и другой контент подобного

рода [2, С. 172]. Но самое главное – в этот самый период на телевидении можно было наблюдать «Советское искусство». Это был своего рода экранный журнал, который состоял из бережно смонтированных сцен хроники.

В послевоенное время телевидение вновь начинает работать. Появляются первые ПТС, и это нововведение означает для советского экранного материала гораздо больше, чем технологический скачок. Это в первую очередь значило то, что зародился жанр телерепортажа. Гораздо активнее стало развиваться телевизионное производство документального материала.

К середине 50-х появляются особые ленты для телевидения. Это были первые картины, которые именовались фильмами-спектаклями. Они могли представлять собой якобы прямые трансляции из театра, тогда как на самом деле в зале не было ни единого человека, а для подобной имитации был задействован самый обычный монтаж [3, С. 97].

Кроме военных, культурных и политических тематик стали появляться материалы о людях. Большую роль стали играть исторические документальные ленты. Появилось невероятное количество материала с событиями прошедшей войны.

К началу 80-х в стране работает почти три десятка киностудий, создающих немалое количество полно- и короткометражных документальных лент. В то время в год выпускается в целом не меньше 500 работ [6, С. 142].

1980-е характерны для неигрового кино тем, что появляется много неигровых телефильмов. И к созданию таких картин подходят совершенно по-новому. Первый телефильм содержит в себе по большей части только кадры хроники, сопровождаемые голосом диктора, малое количество интервью. В целом не больше 30, тогда как в «Нашей биографии» их более 100.

Но настоящим золотым десятилетием для документального кино советского времени становится время перестройки. Хроникеры и документалисты с большой охотой отозвались на желание людей знать правдивую информацию. На телевидении и на киноэкране безостановочно показывают документальные ленты. Сенсационными и наиболее важными в контексте темы



данной работы становятся творения, рассказывающие о жизни того, о ком раньше не задумывались: пожилых в домах престарелых, нездоровых людях в лечебницах, демонстрировался быт бедняков и так далее.

К концу существования Советского Союза документальное кино живет в основном изолированно. Оно все так же познает политическую, общественную и культурную сферы, при этом работает над систематизацией и разбором немалой исторической сокровищницы. И развитие документалистики продолжается на основе всех тех вышеперечисленных особенностей, которые бесспорно повлияли как на содержание, так и на форму каждого производимого в настоящем и будущем документального фильма.

### **Список литературы:**

1. Абдуллаева З.К. Реальное кино. Авторский сборник [Текст] / З.К. Абдуллаева. – М.: «Три квадрата», 2003. – с. 399.
2. Базен А. Что такое кино?: сборник статей [Текст] / А. Базен. – М.: «Искусство», 1972. – с. 38.
3. Беляев И.И. Спектакль без актера: Заметки режиссера документальных телефильмов [Текст] / И.И. Беляев. – М.: «Искусство», 1982. – с. 76.
4. Блейман М.Ю. О кино — свидетельские показания [Текст] / М.Ю. Блейман. – М.: «Искусство», 1973. – с. 592.
5. Борецкий Р.А., Кузнецов Г.В. Журналист ТВ: за кадром и в кадре [Текст] / Р.А. Борецкий, Г.В. Кузнецов. – М.: «Искусство», 1990. – с. 152.
6. Голядкин И.А. История отечественного и зарубежного телевидения: Учеб. пособие для студентов вузов [Текст] / И.А. Голядкин. – М.: «Аспект-Пресс», 2004. – с. 191.
7. Джулай Л.Н. Документальный иллюзион: Отечественный документализм опыты социального творчества [Текст] / Л.Н. Джулай. – М.: «Материк», 2005. – с. 242.
8. Дзига Вертов: Статьи, дневники, замыслы. Под ред. С. Дробашенко [Текст] / С. Дробашенко. – М.: «Искусство», 1966. – с. 320.
9. Князев А. Основы тележурналистики и телерепортажа. Учебное пособие [Текст] / А. Князев. – Бишкек: Изд-во КРСУ, 2001. – с. 201.

**СЕКЦИЯ**  
**«ЛИНГВИСТИКА»**

**ФОРМИРОВАНИЕ КРИТЕРИЕВ ПРИ ВЫБОРЕ ОДЕЖДЫ  
С НАДПИСЯМИ НА АНГЛИЙСКОМ ЯЗЫКЕ  
КАК ФАКТОР ЛИЧНОГО БРЕНДИРОВАНИЯ  
СОВРЕМЕННОЙ МОЛОДЕЖИ**

*Шумахер Вячеслав Витальевич*  
*студент строительного факультета*  
*Новосибирского Государственного*  
*Архитектурно-Строительного Университета (Сибстрин)*  
*РФ, г. Новосибирск*  
*E-mail: [Config.2702@gmail.com](mailto:Config.2702@gmail.com)*

*Левицкая Лариса Владимировна*  
*научный руководитель,*  
*ст. преподаватель кафедры иностранных языков*  
*РФ, г. Новосибирск*

Сегодня в мире существуют миллионы компаний, производящих различную одежду. Современным трендом в настоящий момент стало нанесение на одежду надписей на иностранном языке, преимущественно на английском. В данной статье мы рассмотрим, какие критерии являются основными при выборе одежды с надписями и насколько их смысловое значение является осознанным фактором.

В русском языке есть замечательная пословица: «Встречают по одежде, а провожают по уму». С первого взгляда мы способны узнать о человеке много: возраст, статус, субкультуру и многое другое. Кто-то пытается подражать стилю известных людей, именитых спортсменов, другие в свою очередь, используют одежду, как способ самовыражения в обществе, а третьи предпочитают удобную, комфортную одежду, не предавая значения надписям, рисункам и прочим украшениям.

Ученые, в области психологии Налини Амбади и Роберт Розенталь [1], проводя эксперимент о факторах первого впечатления, пришли к заключению

о том, что люди очень быстро формируют мнение о тех, кого они видят в первый раз. Это происходит в течение первых двух секунд общения, причем, это мнение никак не связано с тем, что говорит человек. В редких случаях события, которые происходят после этих первых двух секунд, могут существенно изменить первое впечатление. Поэтому, для произведения положительного впечатления достаточно нескольких секунд и лучше подготовиться к ним заранее.

Надписи давно покорили Европейские страны и постепенно захватывают Россию. Встает вопрос: а понимает ли человек, надевший на себя вещь с надписью, ее истинное значение? Обратимся к истории появления надписей.

Известный историк моды – Александр Васильев [2] в своем интервью рассказал, что надписи появились еще со времен Древней Греции. Греки наносили вышивки с именами их носителя, а в XV и XVI веках немцы и итальянцы стали наносить на одежду девизы своих родов, написанные на латыни. Современные надписи получили новую жизнь у рабочих: название фирмы, статус, отделение и т. д. Франко Москино - один из самых спорных представителей швейного дела. Все его надписи имели ироничный подтекст, но и придавали новую жизнь классическим формам. Москино сделал из маленького лейбла на изнанки, огромный транспарант, Жан-Поль Готье создал коллекцию, которая покорила всю Европейскую часть. Дело в том, что он в своих работах он использовал кириллицу. Особой популярностью у европейцев пользовалась буква «Ж», которая напоминала по форме жука.

Медицинский психолог, член Европейской ассоциации гештальт-тренинга – Елена Петрова [4] в своей работе «Статья по психологии рекламы» связывает предпочтения в пользу одежды с надписями с русским менталитетом, потому что в России ведется свободное использование двух алфавитов: кириллица и латиница. Кандидат психологических наук Громов Дмитрий Вячеславович [3] выдвигает предположение о том, что надписи на одежде могут быть элементом личного бренда и указывать на принадлежность к той или иной субкультуре.

Так, в своей работе «Молодежные субкультуры» он разделил все субкультуры на 3 крупные группы:

- Прокультурные - в основе лежат все музыкальные направления.
- Асоциальные - хиппи, панки, металлисты, эмо.
- Контркультурные - молодежные группировки, близкие к криминальной деятельности - скинхеды, радикалы.

Кроме того, автор выделяет две категории, определяющие принадлежность к субкультуре: поведенческие, ядром которых является значение стиля, общения, поведения и деятельные, куда относит группу людей, увлеченных каким-либо видом деятельности, и требующих определенных спортивных навыков. Сюда же автор относит людей, увлеченных определенным видом деятельности, при этом необязательно принадлежащим к субкультуре.

Что касается надписей на одежде у вышеперечисленных групп, то к ним можно отнести названия любимых групп и различные цитаты из песен, если речь идет о прокультурной группе. Асоциальные группы чаще всего предпочитают надписи, соответствующие их взглядам, а именно протест обществу и политике. Контркультурные представители носят чаще всего различного рода свастику и надписи, содержащие ненормативную лексику.

Люди, не относящиеся ни к одной из вышеперечисленных категорий, подходят к выбору одежды с надписями не всегда осознанно, принимая во внимание тот факт, что уровень владения иностранными языками не всегда бывает, достаточен для корректной трактовки написанного.

Чтобы экспериментально подтвердить нашу гипотезу о том, насколько осознанно люди подходят к выбору одежды с надписями, было решено провести анонимное анкетирование. В опросе приняло участие 80 респондентов разных возрастных групп. Всех участников опроса мы разделили на 4 категории: Меньше 18, 18-25, 26-40 и старше 40. Участникам опроса было предложено ответить на несколько вопросов: носят ли они одежду с надписями, знают, что означают эти надписи и принадлежат ли ее владельцы к какой-либо субкультуре.

Как показали результаты опроса, надписи на одежде привлекают больше людей младше 25 лет, при этом, выбор надписи является осознанным и подчеркивает индивидуальность владельца такого предмета гардероба. В свою очередь поколение старше 25 лет избегает одежды с надписями, в первую очередь, аргументируя это тем, что не уверенны в значении перевода. Для наглядности, итоги опроса мы представили в виде диаграммы:

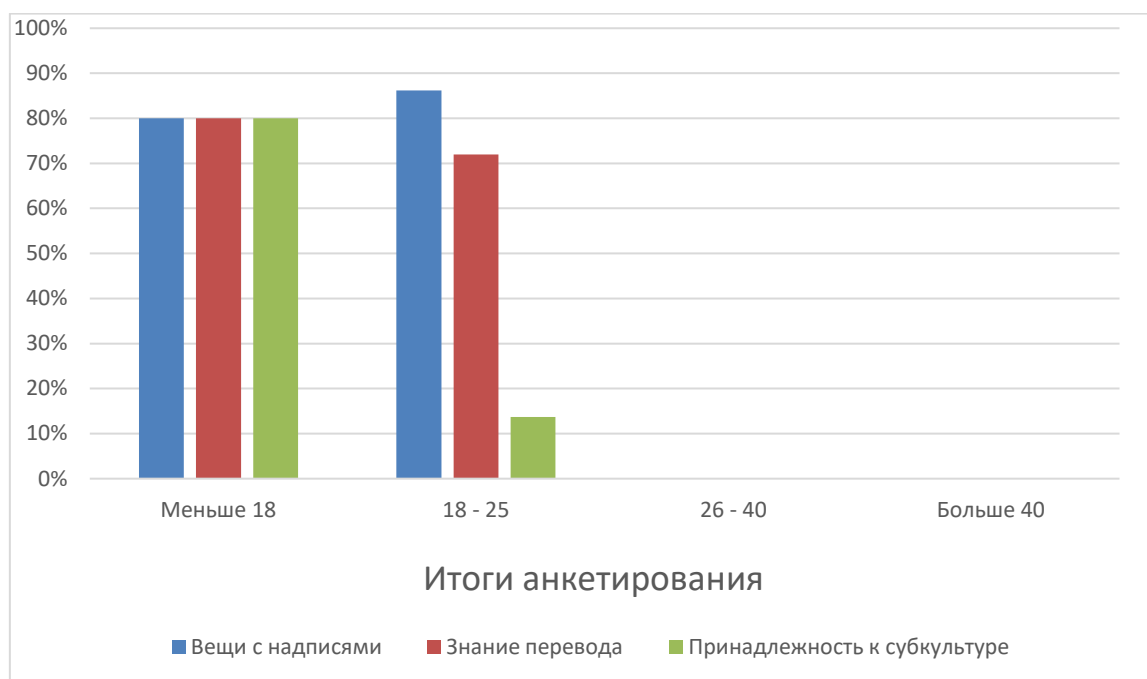

***Рисунок 1. Результаты анкетирования***

Исходя из представленных данных, можно сделать вывод, что в настоящее время, предпочтения надписей на одежде, является осознанным фактором, являющимся неотъемлемой частью формирования личного бренда. Более того, современное информационное пространство вынуждает общество изучать иностранный язык, чтобы свободно ориентироваться в потоке информации, поступающее в больших объемах из различных источников.

### **Список литературы:**

1. Ambady N., & Rosenthal R, Half a minute: Predicting teacher evaluations from thin slices of nonverbal behavior and physical attractiveness, *Journal of Personality and Social Psychology*, Vol. 64, pp. 431-441.

2. Газета dni.ru /Авторская колонка Александра Васильева «Модные провокации в одежде» [Электронный ресурс]. – Режим доступа: [https://www.youtube.com/watch?v=v2lyBRO9-\\_0](https://www.youtube.com/watch?v=v2lyBRO9-_0) (Дата обращения: 02.04.2018).
3. Громов Д.В. Изучение молодежных субкультур России: современное состояние и проблем // Этнографическое обозрение, 2008, № 1 с. 3-7.
4. Официальный сайт Елены Петровой [Электронный ресурс]. – Режим доступа:<http://www.gestalt.sp.ru/materials/adv/id58> (Дата обращения: 02.04.2018).

## СЕКЦИЯ «МАРКЕТИНГ»

### ОСОБЕННОСТИ ФОРМИРОВАНИЯ ИМИДЖА ГОСТИНИЧНОГО ПРЕДПРИЯТИЯ

*Дорохова Юлия Сергеевна*

*студент магистратуры,  
кафедра социально-культурного сервиса и туризма КГУ,  
РФ, г. Курск  
E-mail: [yulka\\_241@mail.ru](mailto:yulka_241@mail.ru)*

*Нелепина Екатерина Александровна*

*научный руководитель, канд. пед. наук, доц. КГУ,  
РФ, г. Курск*

Использование различных маркетинговых технологий и приемов приобретает все большую актуальность, в связи с изменениями, происходящими на мировом и российском рынках гостиничных услуг, появлением различных дополнительных товаров и услуг, ростом технического прогресса. Одним из основных факторов, составляющих конкурентоспособность предприятия, является имидж. Для сферы услуг имидж имеет особое значение, так как в силу специфики самих услуг потребители при выборе их производителя опираются на его имидж и деловую репутацию.

Имидж гостиницы оказывает большое влияние на развитие гостиничного бизнеса. В последнее время в сфере гостеприимства очень активно изучаются и используются инструменты этой маркетинговой технологии, которые позволяют эффективно использовать внешние и внутренние ресурсы гостиничного предприятия с целью улучшения гостиничного продукта и повышения конкурентоспособности. Формирование имиджа предприятия является активной практической деятельностью гостиниц, которая направлена на поддержание и усиление позиций предприятия на рынке гостиничных услуг.

Актуальность данной темы обусловлена тем, что благоприятный имидж гостиничного предприятия является одним из основных факторов, который

влияет на устойчивость и конкурентоспособность компании, ценообразование, маркетинговую позицию, а так же определяет качество клиентов, персонала и партнеров, т. е. оказывает сильное влияние практически на все сферы жизнедеятельности фирмы.

Имидж, то есть впечатление, которое производит гостиничное предприятие, является одним из основных аспектов его общего восприятия и оценки. Независимо от желаний, как самой организации, так и специалистов по связям с общественностью, он является объективным фактором оценки какого-либо явления или процесса.

Имидж — это образ компании, существующий в сознании потребителей. Он существует у любого предприятия, независимо от того, работают ли над ним, или нет. Когда компания не уделяет внимание формированию и развитию имиджа, он будет создан у потребителя спонтанно, и в этом случае, может быть весьма неблагоприятным для фирмы. Формирование положительного имиджа требует меньше времени, сил и ресурсов, чем реформирование стихийно сложившегося негативного образа.

В.Г. Горчакова в своей работе рассматривает имидж как целенаправленно сформированный образ, многозначное послание, адресованное различным его потребителям, взаимообогащающий диалог, многообразный, типажный (стереотипный) или личностный [2, с. 4].

Как правило, если речь идет об имидже организации, подразумевается корпоративный имидж. Положительный имидж гостиницы не может быть создан при помощи одного или нескольких мероприятий. При формировании имиджа должна быть задействована вся система деятельности гостиничного предприятия. На имидж отеля оказывают влияние расположение гостиничного предприятия, оборудование номеров, предлагаемые дополнительные услуги, уровень квалификации персонала и т. д.

Одним из основных аспектов формирования имиджа в гостиничном бизнесе является зависимость гостиницы от туристской дестинации. Как правило, потребитель присваивает гостиничному предприятию имидж



территории, где оно располагается, и имеет уже сформированное представление о ней, основанное на туристской привлекательности региона, уровне его экономического развития, а также политической обстановке.

Еще одним немаловажным аспектом, влияющим на имидж гостиничного предприятия, является клиентоориентированность. В связи с тем, что разные сегменты потребителей имеют различия в приоритетах, для туриста, прибывшего с целью отдыха, будет важно наличие развлекательных программ и экскурсионного обслуживания, а бизнес-туристу вышеперечисленные особенности будут безразличны, а ключевым моментом выбора может стать наличие трансфера и конференц-зала.

При создании имиджа гостиничного предприятия важную роль играет внутренний имидж, который представляет собой отношения, складывающиеся между сотрудниками отеля. Социально-психологический климат особенно важен в сфере гостеприимства, потому что он оказывает влияние не только на сотрудников предприятия гостиничной индустрии, их внешний вид, поведение и взаимодействие с гостями, но и на потребителя. В наше время благоприятный социально-психологический климат является одним из приоритетов при выборе отеля.

Формирование имиджа любого гостиничного предприятия имеет свою специфику, так как помимо интерьера и экстерьера, технической оснащенности и качества услуг, следует учитывать основные особенности, которыми обладает гостиничная услуга. К ним относят:

1. Неосвязаемость.
2. Непостоянство качества
3. Неразрывность производства и потребления
4. Несохранимость

Рассмотрим каждую из особенностей гостиничного продукта:

1. Неосвязаемость. В отличие от товаров, туристская услуга имеет нематериальный характер. Ее невозможно попробовать, увидеть или потрогать до момента ее непосредственного оказания. Туристский агент не может наглядно

продемонстрировать свой товар потребителю во время продажи, отельер не имеет возможности взять с собой на выставку один из номеров.

Когда потребитель приобретает гостиничную услугу, он покупает не сам номер, а право находиться в нем в течение определенного времени. В связи с этим, клиент, прежде чем воспользоваться услугой, в первую очередь, ищет нечто более осязаемое, хоть в какой-то мере свидетельствующее о ее качестве, для того, чтобы уменьшить неопределенность, порождаемую неосязаемостью туристских услуг. В данной ситуации гостиничному предприятию необходимо иметь различные материалы, наглядно иллюстрирующие преимущества гостиницы, на которых можно максимально точно увидеть гостиничный продукт и убедиться в реальности получаемых в будущем ощущений.

По прибытии в отель, потребитель надеется, что его ожидания об услуге совпадут с реальностью, и, в первую очередь, проведет сравнение полученной ранее информации (из рекламных проспектов, с интернет-сайта гостиницы, от туристского агента и т. д.) с внешним видом гостиницы. Это в свою очередь, даст ему более полное представление о предприятии в целом и повлияет на формирование впечатления, получаемого от приобретения услуги.

В связи с вышеизложенным, можно сделать вывод о том, что качество неосязаемой нематериальной услуги отражают множество материальных характеристик.

2. Непостоянство качества. Гостиничный продукт отличается изменчивостью, так как его качество напрямую зависит от того, кто и при каких условиях его предоставляет. Одной из причин такой изменчивости является то, что гостиничная услуга предоставляется и принимается одновременно, либо с малым промежутком времени, что существенно снижает возможность контроля над их качеством.

Так же, сохранение качества услуги весьма проблематично в связи с временной неустойчивостью спроса.

Огромное влияние на качество услуги оказывает «человеческий фактор», ведь многое зависит от манеры поведения и внимательности человека,

оказывающего услугу. Такая особенность гостиничной услуги, как динамичность качества, зачастую является главной причиной недовольства потребителя в сфере гостеприимства.

3. Неразрывность производства и потребления. Оказание гостиничной услуги требует присутствия того, кто ее предоставляет, и того, кто ее приобретает, и привязано к конкретной географической зоне. Также, неотделимость предоставляемой услуги означает, что ее частью является сам потребитель, так как именно он создает атмосферу пользования услугой. Еще одним аспектом неразрывности производства и потребления является то, что не только лицо, предоставляющее услугу, но и ее потребители должны знать обязательные условия, при которых услуга может быть оказана.

4. Несохранимость. В связи с тем, что гостиничная услуга носит нематериальный характер, она не может накапливаться или сохраняться для дальнейшей продажи. Это означает, что для выравнивания спроса и предложения необходимо принимать определенные меры, такие как установление дифференцированных цен, увеличение качества обслуживания, предоставление скидок на продукт.

Из вышеизложенного следует, что кроме расположения гостиничного предприятия, стоимости номеров, предлагаемых услуг, внутреннего имиджа предприятия, на формирование корпоративного имиджа гостиничного предприятия большое влияние оказывают особенности, которыми обладает гостиничный продукт.

### **Список литературы:**

1. Браун Л. Имидж – ключ к успеху — М.: Инфра-М, 2006. — 350 с.
2. Горчакова В.Г. Имидж. Искусство и реальность: учеб. пособие для студентов вузов — М.: Юнити-Дана, 2015. — 279 с.
3. Дурович А.П. «Реклама в туризме» — М.: Полит — издат. 2003. — 215 с.
4. Куликов М.Д. Исследование и формирование имиджа товарной марки: учеб. пособие — М.: Лаборатория Книги, 2010. — 106 с.
5. Чумиков А.Н. Имидж — репутация — бренд: традиционные подходы и новые технологии: сборник статей — М.: Директ-Медиа, 2015. — 106 с.

## **О ПРОБЛЕМЕ ФОРМИРОВАНИЯ ПОЗИТИВНОГО ИМИДЖА ОРГАНИЗАЦИИ СРЕДНЕГО ПРОФЕССИОНАЛЬНОГО ОБРАЗОВАНИЯ**

*Скороходова Евгения Александровна*  
*студент, кафедра управления образованием ОГПУ,*  
*РФ, г. Оренбург*  
*E-mail: [djeni03@yandex.ru](mailto:djeni03@yandex.ru)*

В современных социально-экономических условиях система среднего профессионального образования становится все более востребованной национальной экономикой.

В Стратегии развития системы подготовки рабочих кадров и формирования прикладных квалификаций в Российской Федерации на период до 2020 года (Одобрено Коллегией Минобрнауки России (протокол от 18 июля 2013 г. № ПК-5вн)) отмечается существование количественного и качественного разрыва между потребностями экономики в рабочих кадрах и специалистах среднего звена, их реальным наличием и соответствием их квалификаций требованиям работодателей/рынка труда. Наиболее ярко данная проблема проявляется в инновационном секторе и высокотехнологичных производствах. Существенным отрицательным фактором, негативно влияющим на модернизационные процессы, называется в Стратегии недостаточная привлекательность рабочих квалификаций и квалификаций специалистов среднего звена среди населения, недостаточно эффективная современная система профессиональной ориентации и консультирования, невысокий уровень оплаты труда [6].

Массовизация и доступность высшего образования в документе обозначена как одна из серьезных проблем, влияющих на состояние и развитие системы СПО. Сегодняшний рынок труда перенасыщен специалистами с высшим образованием, а работников со средним специальным образованием недостает. Показатели выпускников системы среднего профессионального образования (далее – СПО) по сравнению с высшим образованием на конец 2017-2018 учебного года практически в два раза ниже [6].

Подобная тенденция в образовании также приводит к снижению престижа и востребованности СПО.

Таким образом, складывающаяся сегодня в системе среднего профессионального образования ситуация определяется значительным числом проблем при наличии и позитивных тенденций. Одним из положительных факторов является популяризация рабочих профессий, активизация работы по мотивации молодежи к труду и формированию потребности в приобретении востребованной на рынке труда профессии, специальности. При этом отмечается крайне незначительное увеличение количества абитуриентов, повышение требований работодателей к структуре и содержанию подготовки специалиста, в связи с чем, образовательными организациями расширяется спектр предоставляемых услуг. Данные факторы приводят к повышению конкуренции между образовательными организациями и, в этих условиях, каждая из них стремится не только привлечь свою целевую аудиторию актуальными образовательными услугами, но и сформировать собственный имидж, привлекательный для потребителя [5].

Развитие системы среднего профессионального образования, подготовка высококвалифицированных кадров – это основная задача образовательной политики Оренбургской области.

ГАПОУ «Оренбургский государственный колледж» является одним из ведущих образовательных учреждений области. Миссия колледжа заключается в «содействии социально-экономическому развитию и благосостоянию региона и прилегающих к нему территорий путем предоставления гражданам, предприятиям, организациям различной собственности качественных услуг в сфере профессионального образования, таким образом, и в таком объеме, которые соответствуют высоким профессиональным, культурным и этическим нормам на рынке труда и в обществе, и направлены на процветание предприятий нефтегазоперерабатывающей и добывающей, легкой и пищевой промышленности, системы общего и профессионального образования».

Проведенный нами анализ имиджа колледжа показал наличие некоторых проблем, как в формировании внутреннего имиджа, так и во внешнем имидже.

Целью нашего исследования стала разработка комплекса мероприятий по совершенствованию имиджа ГПОУ «ОГК».

Проведенное нами теоретическое осмысление вопроса имиджа образовательной организации позволило выделить основные составляющие имиджа учреждения СПО, к которым относим комфортность образовательной среды, качество предоставляемых услуг, наличие стиля у учреждения и яркой внешней атрибутики.

Целевой аудиторией имиджевой деятельности являются педагоги и сотрудники организации СПО, обучающиеся и их родители (законные представители), общественное мнение, социальные партнеры и спонсоры, представители работодателя, средства массовой информации как печатные, так и электронные.

Важное место в совершенствовании имиджа занимают маркетинговые коммуникации, которые становятся сегодня все более актуальным способом обеспечения эффективной работы организаций, в том числе и образовательных.

Применение маркетинговых коммуникаций в работе СПО должно быть обеспечено теоретической и практической проработкой проблемы, комплексным подходом к системе маркетинговых коммуникаций. Современные организации СПО нуждаются в поиске наиболее эффективных способов интеграции маркетинговых коммуникаций с учетом различных факторов, влияющих на деятельность организации, и возможностей самой организации.

В исследовании мы придерживаемся определения маркетинговых коммуникаций, данного Е.Н. Голубковой. Автор рассматривает их как процесс в деятельности организации, результатом которого становится достижение однозначного восприятия «коммуникационного сообщения субъектами, его посылающими и получающими» [3].

Однако Т.А. Багаутдинова называет данное определение некорректным, объясняя свою позицию тем, что существуют не только целенаправленные, но и спонтанные коммуникации, что приводит к различиям в восприятии информации отправителем и получателем [1].

Поэтому мы также ориентируемся на определение, сформулированное французскими исследователями маркетинга Ж. Ландреви, Ж. Леви и Д. Линдон,

которые трактуют коммуникацию организации как «совокупность всех сигналов и информационных сообщений, которые она, умышленно или нет, распространяет среди всех слоев общества» [4].

Теоретический анализ позволил нам прийти к выводу, что маркетинговые коммуникации являются неотъемлемыми составляющими комплекса маркетинга, используя которые образовательная организация получает возможность удовлетворить потребности конкретного потребителя образовательных услуг в максимальной степени [1].

Маркетинговые коммуникации способствуют объединению участников образовательных отношений (обучающихся, педагогов, родителей, работодателей), так как являются системой взаимосвязанных элементов деловых отношений [2].

Маркетинговые коммуникации представляют собой процесс взаимодействия между участниками образовательных отношений, который заключается в использовании коммуникационных инструментов для обмена информацией и способствует формированию лучших потребительских ценностей [2].

Также необходимо отметить, что маркетинговые коммуникации являются совокупностью технологий, позволяющих сделать образовательную услугу привлекательной для целевой аудитории и сформировать у нее целостное восприятие предоставляемых образовательной организацией услуг (имидж), разработать узнаваемый бренд [1].

Таким образом, наличие маркетинговых коммуникаций образовательной организации способствует повышению эффективности ее взаимодействия с потенциальным и реальным потребителем, повышению конкурентоспособности на рынке образовательных услуг за счет формирования у потребителя устойчивого позитивного образа-представления об образовательной организации в целом, и о предоставляемых услугах в частности.

### **Список литературы:**

1. Багаутдинова Т.А. Интегрированные маркетинговые коммуникации в отношениях с потребителями организации среднего профессионального образования малого города: дисс. ... канд. эконом. наук: 08.00.05 / Т.А. Багаутдинова. – Пушкино, 2014. – 187 с.

2. Ганаева Е.А. Образовательный маркетинг (учебное пособие) / Е.А Ганаева. – М.: Издательство СГУ, 2009. – 142 с.
3. Голубкова Е.Н. Интегрированные маркетинговые коммуникации: учебник и практикум для академического бакалавриата / Е.Н. Голубкова. – М: Издательство Юрайт, 2018. – 363 с.
4. Ландреви Ж., Леви Ж., Линдон Д. Меркатор. Теория и практика маркетинга / Ж. Ландреви, Ж. Леви, Д. Линдон. – М.: Международный центр финансово-экономического развития, 2007. – 1176 с.
5. Разова Т.Н., Широкова Л.П. Формирование имиджа современной образовательной организации / Т.Н. Разова, Л.П. Широкова // Вестник ГОУ ДПО ТО «ИПК и ППРО ТО». Тульское образовательное пространство. – 2015. – № 3. – С. 74-77.
6. Стратегии развития системы подготовки рабочих кадров и формирования прикладных квалификаций в Российской Федерации на период до 2020 года (Одобрено Коллегией Минобрнауки России (протокол от 18 июля 2013 г. № ПК-5вн)). – [Электронный ресурс]. – URL: [http://edu.inesnet.ru/wp-content/uploads/2013/11/strategy\\_06.pdf](http://edu.inesnet.ru/wp-content/uploads/2013/11/strategy_06.pdf).



**СЕКЦИЯ**  
**«МЕНЕДЖМЕНТ»**

**СБАЛАНСИРОВАННАЯ СИСТЕМА ПОКАЗАТЕЛЕЙ  
СТРОИТЕЛЬНОГО ПРЕДПРИЯТИЯ**

***Полибина Екатерина Викторовна***

*магистрант,  
кафедра маркетинга и инженерной экономики ДГТУ,  
РФ, г. Ростов-на-Дону  
E-mail: [polibinakate@mail.ru](mailto:polibinakate@mail.ru)*

***Торгаян Елена Евгеньевна***

*научный руководитель, канд. экон. наук, доц. ДГТУ,  
РФ, г. Ростов-на-Дону*

Строительство как одна из отраслей народного хозяйства затрагивает решение социально-экономических задач экономики Российской Федерации. Постоянные изменения в нормативно-законодательной базе вносят требуют от руководства предприятий ускорения процессов адаптации к новым реалиям и постоянное отслеживание показателей конкурентоспособности организации на рынке недвижимости. Реализации данных целей может быть достигнуто посредством оптимизации имеющихся у фирм ресурсов и активов, совершенствование управления производством, усиления контроля и повышения ответственности за управленческие решения, интенсификации инновационной и маркетинговой деятельности.

В современных условиях развития экономики, переходу к цифровой экономике все большее значение приобретают информационные технологии и интеллектуальный капитал. Конкурентные преимущества в настоящее время намного труднее приобрести за счет эффективного финансового менеджмента и инвестиций в физические активы. В условиях рыночной конкуренции информационного периода самым важным является долгосрочное стратегическое планирование, основные факторы которого - эффективное стратегическое управление, формирование бизнес-процессов, способность организации

удерживать и привлекать новых клиентов, поощряющая инновации и организационные улучшения, инвестиции в информационные технологии.

При этом любое предприятия для завоевание конкурентных позиций на рынке должно формировать стратегию своей деятельности на долгосрочную перспективу. Руководителям предприятий необходимо выбрать тот механизм разработки и реализации стратегии, который наиболее подходит для них, в соответствии со спецификой вида деятельности.

Также необходимости ориентации предприятия на стратегическое планирование подтверждается ускорением и усложнением среды хозяйствования, появление новых техники и технологий. В этой связи особую актуальность приобретают выбор и разработка адекватных подходов к аналитическому обеспечению принятия управленческих решений, к формированию и реализации стратегии предприятий, к вопросам определения качественных и количественных характеристик хозяйственной деятельности [1].

Одним из наиболее востребованных на сегодняшний момент инструментов стратегического планирования является сбалансированная система показателей, которая достаточно универсальна и может быть применима в любой из отраслей народного хозяйства.

Сбалансированная система показателей позволяет определить какие из многочисленных показателей деятельности предприятия наиболее точно будут отражать эффективность выбранной стратегии и этапы ее реализации.

Для предприятий строительной отрасли характерен длительный производственный цикл, в связи с чем особую актуально приобретает система контрольных точек, отклонения от которых могут негативно сказаться на развитии предприятия. Одним из достоинств сбалансированной системы показателей, как инструмента планирования является наличие как финансовых так и нефинансовых показателей в разрезе стратегических целей и временных интервалов.

Система сбалансированных показателей позволяет привести в соответствие части управляющей системы с целевыми ориентирами стратегии строительного

предприятия, сформировать баланс технико-экономических показателей строительного производства с показателями деятельности организации в целом. Проработка объективного содержания сбалансированности целевых параметров в единстве структурных, временных и элементных его составляющих позволит получить комплексную характеристику состояния предприятия.

Популярность системы сбалансированных показателей в практике российских предприятий связана с недостаточностью традиционных финансовых показателей, как основы для принятия управленческих решений, источником которых является система бухгалтерского учета и финансовой отчетности. Финансовые показатели носят ретроспективный характер, что значительно уменьшает их ценность для принятия стратегических управленческих решений.

Система сбалансированных показателей может охватывать как управление строительным предприятием в целом, так и служить основой для оценки инвестиционно-строительного проекта, быть задействованной при построении системы оценки деятельности работников, а также позволяет сформировать ключевые показатели эффективности финансового плана.

Показатели, оценивающие эффективность работы строительной организации, должны отражать реальные условия ведения бизнеса, а именно: рыночную роль организации; структуру и организационно-правовую форму компании, технические и технологические средства и др. Таким образом, управление предприятием на основе ССП может осуществляться на всех уровнях иерархической системы.

Отсутствие информативности показателей деятельности предприятия применяемых для предприятий производственного сектора, в большинстве случаев не учитывающих специфику строительной организации, прежде всего связаны со следующими причинами [2]:

- на строительном предприятии одновременно реализуется несколько проектов в разной стадии готовности;
- денежные потоки на предприятии существенно разделены во времени в связи с длительным инвестиционным циклом;

- объекты строительства требуют больших капиталовложений;
- строительная отрасль имеет социальную направленность.

Сбалансированные системы показателей позволяет определить критерии по уровням организации вплоть до отдельных исполнителей. При использовании процессного подхода в управлении данная система особенно эффективна. В этом случае устанавливается прямая взаимосвязь с системой мотивации [3].

Таким образом, формирование системы сбалансированных показателей на строительных предприятия позволит руководству частично автоматизировать бизнес-процессы и повысить эффективность оперативных управленческих решений.

### **Список литературы:**

1. Рачек М.В. О разработке методического подхода к определению системы ключевых показателей // Вестник Омского университета. Серия: Экономика. – 2011. – № 2. – С. 165-168.
2. Елфимов В.В. Оценка деятельности организаций строительства при помощи системы сбалансированных показателей // Вестник ОрелГИЭТ. – 2013. – № 2 (24). – С. 91-96
3. Сергеева Ю.В., Ромашова И.Б. Постановка контроллинга строительной организации на основе системы сбалансированных показателей // Фундаментальные исследования. – 2015. – № 2-14. – С. 3131-3135 URL: <http://fundamental-research.ru/ru/article/view?id=37705> (Дата обращения: 02.10.2018).

## СЕКЦИЯ «ПЕДАГОГИКА»

### ГРАТТАЖ – НЕТРАДИЦИОННАЯ ТЕХНИКА РИСОВАНИЯ ДЛЯ ДЕТЕЙ МЛАДШИХ И СРЕДНИХ КЛАССОВ

***Киселёва Александра Алексеевна***

*студент,  
Колледжа Гжельского государственного университета,  
РФ, п. Электроизолятор  
E-mail: [kiseleva\\_aa07@mail.ru](mailto:kiseleva_aa07@mail.ru)*

***Акав Екатерина Сергеевна***

*научный руководитель, преподаватель педагогики  
и методики преподавания изобразительного искусства,  
отделение «Дизайн», Колледж ГГУ,  
РФ, п. Электроизолятор*

Изобразительная деятельность является одним из основных средств воспитания и развития детей. Овладение изобразительным искусством имеет большое значение: дети получают возможность самостоятельно создавать рисунки, что способствует развитию творчества, эстетического чувства, образных представлений и воображения.

Начиная с раннего возраста, дети пытаются передать каждый уголок прекрасного мира в своей деятельности: в рассказах, в рисунках, в поделках и т. д. Такие возможности представляет изобразительная творческая деятельность. Чем разнообразнее условия, тем ярче проявляются художественные способности ребенка.

Нетрадиционные техники рисования создают широкий простор для детской фантазии. С помощью данных техник дети создают не только шедевры, но и получают удовольствие от хода работы. В данных техниках не нужно вырисовать сложные элементы и детали, а наоборот, нужно упрощать их. Это облегчает поставленную задачу педагога и дают ребенку незабываемое впечатление.

Нетрадиционные техники открывают простор для детской фантазии, развивают воображение и внимание. Одной из таких техник является граттаж.

Граттаж – одна из распространенных нетрадиционных техник, нанесения рисунка методом выцарапывания. Данная техника подходит, как и для дошкольного, так и для школьного возраста.

Техника граттаж стала популярна в начале XX века, когда в России практиковали технику граттографии. Особой популярностью пользовались работы М.В. Добужинского и Д.К. Тарабильдене.

Используемые материалы: плотный лист бумаги или картона, кисть большая, черная гуашь или тушь, акварель, восковые свечи или цветные восковые мелки. Для процарапывания изображения используют не заправленные перьевые и обычные ручки, маникюрные и палочки для еды.

Данную технику внедряют в программы школ, что дает хорошие результаты. С первого взгляда техника проста, но она знакомит ребенка с основами композиции, дает возможность попробовать работу с гуашью, воском и тушью, также развивает воображение и мелкую моторику рук. Данная техника воздействует на ребенка и способствует его развитию.

Для каждого возраста характерен свой подход. Если рассматривать дошкольный возраст, то ведущая деятельность данного возраста игровая, поэтому подавать необходимо материал в виде сказки или игры; необходимо чтобы показывал воспитатель все действия последовательно, с этой помощью они смогут понять, что требует воспитатель. Так же поставленная задача, не должна превышать их возможности.

Дети школьного возраста делятся на три возрастные группы:

1. Младшие классы (1-4 классы). Ведущая деятельность данного возраста учебная – целенаправленная деятельность учеников, результатом которой является развитие личности, интеллекта, способностей, усвоение знаний, овладение умениями и навыками. Также в этом возрасте выразительная интеллектуальная направленность на поиск нового в предметах, явлениях, событиях, сопровождаемая стремлением глубже познать их особенности.

Темы, которые подходят для детей младших классов: космос, салют, новогодняя ёлка и т. д.

2. Средние классы (5-9 классы). В подростковом возрасте ведущими видами деятельности являются межличностное общение со взрослыми и ровесниками, общественно полезный труд и обучение, что позитивно сказывается на развитии психики и личности в целом. К подростку предъявляются более высокие требования, чем к детям в младших классах. Для подростков характерно уже само обучение, поэтому следует им объяснить и показать сделанные уже работы других школьников. Также усложнить задание, давая им более сложные темы такие как салют в городе, зимняя ночь и т. д.

3. Старшие классы (10-11 классы). Для старшеклассников характерно уже усложнять задание до максимума. Рассказать ученикам как что делать, но не показывать другие работы и во время процесса не помогать им. Темы которые можно использовать: пейзаж, городской пейзаж и другие темы.

Данная техника хорошо подойдет для художественных школ, кружков и общеобразовательных школ. Техника граттаж вызывает у ребенка интерес, внимание и умение довести дело до конца.

*Вариант 1.* Граттаж восковой свечей.

Первый этап. Взять плотный лист (для младших классов подойдет формат А4, для средних и старших классов – А3). Его можно оставить белым или покрыть яркими цветовыми пятнами акварелью, только не использовать темные цвета. Оставить на некоторое время до полного высыхания.

Второй этап. Лист необходимо тщательно натереть восковой свечкой чтобы не осталось пробелов. В местах, где плохо будет натерто воском, бумага окрасится в черный цвет. Поэтому необходимо под преломлением света проверять цельность блестящей (восковой) поверхности.

Третий этап. На воск необходимо нанести черную (синюю или коричневую) гуашевую краску (или тушь) широкой кистью. Для того чтобы краска ровно ложилась на воск и не скатывалась, необходимо добавить в нее небольшое

количество мыла. Краска должна плотно закрывать предыдущие слои. После нанесения оставить до полного высыхания.

Четвертый этап. Процарапывание заранее продуманного изображения осуществляется с помощью любого предмета с тонким кончиком (бамбуковые палочки, не заправленная ручка). Нельзя использовать ножи или подобные заточенные предметы, т. к. это опасно для детей и может порезать бумагу.

Пятый этап. После завершения изображения, работу необходимо покрыть лаком для волос, для закрепления.

*Вариант 2.* Граттаж восковыми мелками.

Первый этап. Берется плотный лист, разделение форматов такой же, как и в первом варианте. Для данного этапа понадобятся восковые мелки. Лист необходимо тщательно натереть мелками. Можно использовать как 2 цвета, так и более, но черный и другие темные цвета лучше не использовать.

Второй, третий и четвертый этапы повторяются, как и в первом варианте.

Оба варианта техники граттаж были проведены с младших (мальчик, 7 лет) и средних классов (девочка, 11 лет).

Мальчику была дана тема «Космос» исполнить первым способом. Ребенок выполнял все этапы послушно, но со спешкой. Из-за гиперактивности мальчик не способен сидеть на месте дольше минуты, поэтому работу выполнил быстро, но не аккуратно. Для второго способа ему была дана тема «Ночной город». Данную работу он выполнил еще быстрее и менее аккуратно.

В процессе воспитания таких детей следует придерживаться следующего: формулировать запреты так, чтобы не употреблялось слово «нет»; соблюдение дневного режима – это важная часть для таких детей, с помощью нее они смогут быть более собранными; необходимо контролировать физическую активность ребенка, то есть, отдать в секцию, такую как футбол, там, где он смог бы выматывать себя, но при этом ему было бы это интересно; ссадины, порезы и ушибы – для таких детей нормально, но не стоит забывать рассказывать им о безопасности.



Если столкнулись с данным синдромом, то необходимо понимать, что детям необходима поддержка и понимание со стороны родителей, учителей и воспитателей. Ведь дети не виноваты в том, что имеют данное расстройство.

Первым способом девочка исполнила рисунок «Зимняя ночь», а вторым – «Салют над городом». Оба варианта девочка выполняла последовательно и аккуратно. Продумывала каждый образ и способ его изображения, тщательно прорабатывала детали.

В ходе проведения эксперимента был получен опыт работы с детьми. Также был получен опыт у детей. Если сравнивать работы, то быстрее делал мальчик, но аккуратнее и качественнее девочка. Если она хотела сделать всё как можно красивее, то мальчику же хотелось побыстрее это закончить. Данный метод произвел большое впечатление на девочку.

Благодаря данной нетрадиционной техники на уроках изобразительного искусства дети развивают фантазию, творческие способности и воображение. Все картинки получаются очень яркими, красочными и интересными. Процесс создания работы с помощью техники граттаж очень интересен и увлекателен, дети с удовольствием выцарапывают любимые образы. Гиперактивность имеет как положительную сторону (активность в работе), но и отрицательную быстрая смена интересов и неоконченные работы.

### **Список литературы:**

1. Торн С. Техника рисования граттаж / Мир советов. URL: <http://mirsovetov.ru/a/miscellaneous/useful-know/gratage.html> (Дата обращения: 15.10.2018).
2. Богачёва Г. Рисование в технике «граттаж» / МААМ.RU. Международный образовательный портал. URL: <http://www.maam.ru/detskijsad/risovanie-v-tehnike-gratazh.html> (Дата обращения: 15.10.2018).

## **СОВЕРШЕНСТВОВАНИЕ ЛЕКСИЧЕСКОГО НАВЫКА У СТУДЕНТОВ МЛАДШИХ КУРСОВ ЯЗЫКОВОГО ВУЗА**

*Кузнецова Наталья Владимировна*

*магистрант, кафедра английской филологии  
ТГПУ им. Л.Н. Толстого,  
РФ, г. Тула*

*E-mail: [lilalila19db@gmail.com](mailto:lilalila19db@gmail.com)*

Одной из немаловажных проблем в обучении иностранному языку является обучение лексике. Прекрасное знание грамматики без знания лексики делает изучение любого языка бессмысленным. Необходим гармоничный баланс лексики и грамматики. Однако можно с уверенностью заявить, что лексика это основной строительный материал нашей речи. Именно лексика передает непосредственный предмет мысли благодаря своей номинативной функции, т. к. проникает во все сферы жизни, помогая отразить не только реальную действительность, но и воображаемую. Несомненно, при помощи лексики передается и воспринимается содержательная сторона нашей речи. Поэтому так важно, чтобы учащиеся обладали достаточным лексическим запасом [1, с. 56].

С помощью лексических единиц изучаемого языка учащиеся имеют возможность называть окружающие предметы, конкретизировать понятия, передавать свои мысли и участвовать в межличностном и игровом общении на иностранном языке.

Иноязычная лексика помогает отражать учащимся реальную и воображаемую действительность. Она помогает им более точно выражать свои мысли и идеи. Именно лексические навыки, формирование, развитие и совершенствование которых проходит во время обучения иностранному языку в начальной школе создают прочную основу для развития речевых умений.

Многие учащиеся приобретают базовый лексический запас именно в школе. Они имеют определенный лексический уровень, который позволит им понимать иностранную речь и давать более или менее адекватный ответ. Но для того, чтобы изъясняться не банальными фразами, а использовать более сложные

грамматические конструкции, лексику придется расширить свой лексический запас. Поэтому когда человек поступает в институт, он уже имеет определенный запас лексики, который поможет построить простые фразы и использовать их в кафе, транспорте и т. д., но который не позволит ему сделать свою речь насыщеннее и богаче. Ему будет тяжело участвовать в интеллектуальных беседах, дебатах, требующих определенной лексики. Для того чтобы выйти на новый уровень общения, показать себя настоящим знатоком английского языка, необходимо совершенствовать лексический навык на младших курсах института.

В нашей статье мы бы хотели привести комплекс, разработанных нами упражнений, направленный на совершенствование лексического навыка у студентов младших курсов языкового вуза.

Далее рассмотрим определение лексического навыка. Мы проанализировали несколько подходов к определению данного понятия различных авторов и составили свое определение. Мы считаем, что лексический навык это умение в соответствии с коммуникативной задачей извлекать из долговременной памяти словосочетание, фразу или слово и использовать их в речевых образцах.

Формирование лексического навыка проходит несколько этапов. Разные авторы предлагают схожие пути его формирования с некоторыми изменениями. В.М. Филатов выделяет следующие стадии: восприятие слова, имитация, подстановка, трансформация, воспроизведение на рецептивном и продуктивном уровне. На первом этапе учащиеся знакомятся с новым словом. На следующем этапе происходит тренировка, отработка новых слов. На последнем этапе происходит применение изученных слов на практике. Создается ситуация, в которой учащиеся сталкиваются с употреблением новой лексики [3, с. 98].

Поскольку мы в своем диссертационном исследовании работаем со студентами младших курсов, то мы не будем формировать лексический навык, т. к. он уже сформирован. Наша деятельность будет направлена на его дальнейшее совершенствование.

С этой целью далее мы предлагаем ознакомиться с предложенными нами упражнениями. Данный комплекс был разработан на основе фразеологических единиц, отобранных из двух художественных произведений: коротких рассказов Сомерсета Моэма и Роалда Даля. Данные произведения были выбраны, т. к. во-первых они представляют собой классику английской литературы, а также представляют собой интерес для студентов младших курсов в силу своей разнообразной тематики, такой как решение конфликтных ситуаций, взаимоотношения в семье, выбор профессии и т. д. Из отобранных 228 фразеологических единиц, использована была 91 фразеологическая единица. Фразеологические единицы были отобраны на основе классификации В.В. Виноградова [2, с. 123]. Были выбраны фразеологические сращения, т. к. они являются немотивированными единицами и представляют для нас наибольший интерес. Составленный нами комплекс упражнений состоит из десяти упражнений. Далее мы опишем структуру каждого из них.

В первом упражнении предлагается совместить идиому с соответствующим ей английским объяснением. Данное упражнение расширяет словарный запас учащихся, т. к. они будут знать не только одно слово-синоним, а смогут дать развернутое объяснение идиомы. Так, в данном упражнении были использованы следующие идиомы: *donkey work*, *pull one`s leg*, *wash juicy linen in public*, *an old wife`s tale*, *piece of cake*, *show the white feather*, *make a mountain out of a molehill*, *last straw*, *on the tip of one`s tongue*, *as fit as a fiddle*.

Во втором упражнении учащимся предлагается подобрать к английской идиоме русский эквивалент. В дальнейшем их просят составить ситуацию к английской идиоме. В данном упражнении они учатся сопоставлять русские и английские идиомы, анализировать разницу в переводе, сравнивать грамматические особенности построения. Например: *donkey work*, *pull one`s leg*, *wash juicy linen in public*, *an old wife`s tale*, *piece of cake*, *show the white feather*, *make a mountain out of a molehill*, *last straw*, *on the tip of one`s tongue*, *as fit as a fiddle*.

В третьем упражнении учащимся дается десять идиом. Они разбиваются на части, и учащимся необходимо подобрать к части из левой колонки подходящую часть из правой. Далее учащимся предлагают употребить их в собственных предложениях.

В четвертом упражнении дается следующий список идиом: blow one`s trumpet, lay a finger on someone, put on the brakes, guilty party, like water from a duck`s back, not turn a hair, wait on somebody hand and foot, as fit as a fiddle, take to one's heels. Учащихся просят перевести их и составить ситуации, их описывающие. В данном упражнении учащиеся учатся использовать идиомы в реальных ситуациях.

В пятом упражнении дается следующий список упражнений: be pleased as a Punch, lose one`s head, take smn by surprise, a tongue of silver, hold one`s peace. В упражнении даны 5 предложений с пропусками, куда нужно вставить подходящую идиому. Учащиеся учатся строить смысловые связи.

В шестом упражнении дается следующий набор идиом: put a hand on smth, give sb the glad eye, black as the pit, have smth at one`s fingers ends, put someone out of one`s mind. Далее учащихся просят найти английские синонимы к предложенным идиомам, а потом русский эквивалент. Данное упражнение в большей степени направлено на работу со словарями.

Седьмое упражнение предлагает найти антонимы к следующим идиомам: talk someone into someone`s grave, lift a weight off one`s shoulders, keep eyes open, feel at peace, drive oneself out of one`s mind. После также предлагается найти их русский эквивалент. В этих двух упражнениях учащиеся узнают, как соотносятся русские и английские идиомы, в чем их различия и что есть схожего.

В восьмом упражнении предложены данные идиомы: someone live air in up the, the in of a the lamb tiger claws, red-handed be caught, one`s the favour in balance swing, one`s knock feet off someone. Слова в этих идиомах перемешаны. Из них нужно составить правильные идиомы, а после употребить их в предложениях. В данном упражнении учащиеся проверяют свои знание, которые они приобрели на уроках английского. Они учатся вызывать

определенный лингвистический опыт из долговременной памяти и использовать его в речи.

В девятом упражнении дается пять идиом, буквы в которых перепутаны. Из них нужно составить идиомы. Данное упражнение рассчитано на смекалку и быстрый анализ имеющегося слова или фразы. Имеющийся опыт поможет учащимся быстрее сориентироваться в данном задании.

В десятом упражнении предлагается использовать идиомы из шестого упражнения и составить с ними диалог, а потом разыграть его. В данном задании учащиеся учатся составлять определенные жизненные ситуации. Они учатся обогащать свою повседневную речь англоязычными фразеологическими единицами. Форма самого задания также способствует более легкому запоминанию новых лексических единиц, т. к. это не текст, взятый из учебника, а диалог, составленный учащимися в форме живого общения.

Таким образом, мы рассмотрели необходимость формирования и совершенствования лексического навыка. В связи с этим был предложен разработанный нами комплекс упражнений, который был направлен на совершенствование лексического навыка у студентов младших курсов языкового вуза.

### **Список литературы:**

1. Гез Н.И. История зарубежной методики преподавания иностранных языков. – М.: Издательский центр «Академия», 2008. 256 с.
2. Виноградов В.В. Лексикология и лексикография: Избранные труды. – М.: Наука, 1977. – 312 с.
3. Рогова Г.В., Верещагина Н.Н. Методика обучения английскому языку на начальном этапе в общеобразовательных учреждениях. – М.: Просвещение, 1998. 232 с.

## **ОСОБЕННОСТИ СЕМЕЙНОГО ВОСПИТАНИЯ И РАЗВИТИЯ ДЕТЕЙ С МАЛЕНЬКОЙ РАЗНИЦЕЙ В ВОЗРАСТЕ**

***Петрова Мария Алексеевна***

*студент*

*Колледжа Гжельского государственного университета,*

*РФ, п. Электроизолятор*

*E-mail: [Petrova\\_mary@bk.ru](mailto:Petrova_mary@bk.ru)*

***Акав Екатерина Сергеевна***

*научный руководитель, преподаватель педагогики  
и методики преподавания изобразительного искусства,*

*отделение «Дизайн», Колледж ГГУ,*

*РФ, п. Электроизолятор*

*Лучший способ сделать детей хорошими – это сделать их счастливыми.*

*(Оскар Уайльд)*

Процесс воспитания ребенка дошкольного возраста имеет свои сложности. В этот период ребенок проходит сложный, но интересный путь познания мира через органы чувств, социализацию и приобретает гигиенические навыки. Но самый ответственный и непростой период проходят родители – воспитание детей.

Проблемой современной педагогики является особенности семейного воспитания детей с маленькой возрастной разницей: раскрыть возрастные особенности психики, рекомендации родителям по построению воспитательного процесса детей с учетом маленькой разницы в возрасте и гендерного аспекта в семьях с разнополыми детьми. Данная статья представляет практический опыт – длительное наблюдение за поведением двух детей: мальчик Женья (4,5 года) и девочка Вика (2 годика).

Психология детей близка, но имеет свои возрастные особенности. Например, мальчик уже прошел кризис трех лет, а девочке еще предстоит это преодолеть и родителям необходимо в этот период терпеливо и грамотно подойти к воспитательному процессу. Возрасту Жени свойственно сюжетно-ролевая игра, а основными видами деятельности Вики является предметная деятельность, речь и игра.

Любая разница в возрасте между детьми идеальна. Все зависит от внутренних убеждений семьи, родители сами должны почувствовать, когда им пора заводить второго ребенка. Общество разделилось во мнении, одни считают, что разница должна быть не менее 5–7 лет, а другие – заранее планируют малышей погодок. С точки зрения опыта, воспитывать погодок проще, так как нет большого промежутка во времени воспитания их. В то время, как семьи в которых дети с большой разницей в возрасте, возникает трудность воспоминания того как с предыдущими детьми проходило воспитание.

Следует учитывать, что при воспитании детей с маленькой разницей в возрасте, можно столкнуться с некоторыми проблемами: уделять максимум времени и отказаться от развлечений. Положительными факторами в воспитании детей с небольшой разницей в возрасте, то что при необходимости мать может поручить присмотр любому члену семьи (мужу, бабушке) или няне. Они легко справятся с воспитанием и уходом, т. к. у таких детей примерно одинаковые интересы и проблемы.

Детям необходимо уделять одинаковое количество внимания, а с маленькой разницей в возрасте еще больше. Ведь таким детям свойственно соперничество, поэтому следует воспитывать сотрудничество, дружбу, навыки совместной игры и уборки комнаты и т. д.

Для правильного умственного и физического развития необходимо грамотно отнестись к планировке и оборудованию детской комнаты, как места где дети больше проводят время, учатся и отдыхают. Особое внимание необходимо уделить их психологическому комфорту при совместном проживании. Существует масса дизайнерских решений детских комнат, но при этом необходимо учитывать психологию возраста и физиологические особенности детей для подбора цветовой гаммы, планировки интерьера и подбор мебели для комфортабельной жизни. Мебель необходимо подбирать одинаковую с большой рабочей поверхностью, если детей двое, то ноутбук или планшет должен быть у каждого свой, чтобы не создавались конфликтные ситуации.



С появлением младшего ребенка, старший озадачен и встревожен, что родители будут меньше его любить, возрастает риск возникновения нездорового соперничества. Поэтому родителям необходимо стараться одинаково уделять внимание детям.

«Предельная» разница в возрасте детей (максимальная или минимальная) весьма влияют на формирование характера личности. Дети с минимальной разницей в возрасте, преимущественно однополые, могут расти практически как близнецы, а дети с немалым разрывом в возрасте более (около 10 лет), по всей видимости, вырастут как индивидуалисты.

Детей с разницей в возрасте от года до 2 лет может ожидать максимум конфликтов, ведь младший особенно активен, но недостаточно сознателен и не использует речь в полной мере. Необходимо придумывать для детей взаимные игры, им будет проще мириться. В случае с Женей и Викторией родителями активно применялись объединяющие игры, что помогло в адаптивном развитии, чтобы не возникало ссор из-за дележа.

Когда меньшему ребенку исполнится 3 года и он уже обучится речи, будет проще. Одна из основных задач научить малыша высказывать словами свои пожелания в отношениях, а не действиями. Необходимо обучить младшего ребенка, первоначально использовать слова защиты «не хочу», «не дам», «мое» и просьбам «пожалуйста», «можно?». Старшему ребенку необходимо объяснить, что младший теперь уже понимает речь, поэтому следует пользоваться речью, для того чтобы договориться.

В период, когда младший ребенок подрастет, будет нуждаться в более взрослом внимании для адаптации, при этом у старшего может возникнуть очередная волна ревности. Первенцу необходимо будет время на адаптацию к тому, что теперь такое внимание достается младшему.

Для совместной игры можно предложить младшему исполнить ведомую роль, а старшему ведущую, при этом акцентировать на сотрудничестве в игре. Родителям необходимо пассивно контролировать процесс и в случае возникновения его вмешаться, напомнить о правилах и ролевых обязанностях.

Не стоит ставить детей в «близнецовую ситуацию» – заставлять детей делать все одинаково, тогда конкуренции будет меньше. Даже гомозиготные близнецы имеют различия в развитии. При правильной организации игрового пространства (выделить каждому собственную площадь деятельности, личные у каждого ребенка игрушки, наладив при этом дружеские общины), таким образом детям будет проще научиться договариваться.

Достаточно наряженным может стать год, когда старший ребенок пойдет в школу, а младший — еще нет (даже в том случае если он ходит в садик). Это очередной кризисный период в отношениях между детьми: младший ребенок может скучать или ревновать к новой позиции старшего, а возможно и к новым друзьям. Необходимо успокоить ребенка и объяснить ему, что скоро позиции сравняются – он тоже пойдет в школу. Старайтесь не сравнивать детей между собой по достижениям и способностям, ведь их различат и возрастные и психологические особенности. Родители должны выделять на каждого ребенка отдельно время, водить на разные секции, чтобы дети могли отдыхать друг от друга, и во взрослой жизни они будут близки между собой.

Методы и средства воспитания разделяются не только по возрастным особенностям, но и по гендерному признаку. После 3-х летнего возраста необходимо начинать разъяснять и формировать половое различие, т. к. дети сами начинают осознавать свою половую принадлежность (проявлять интерес к особенностям своего тела, осознают различия между поведением мужчин и женщин, мальчики начинают подражать папе, а девочки маме).

В первые три года у ребенка развиваются базовые чувства, развивается эмоциональное состояние субъекта, индивидуальность его характера, активное формирование мелкой моторики, усложняются мыслительные операции. К 4-летнему возрасту преобладающим видом деятельности – ролевые игры, при этом родителям (воспитателям) следует выправлять гендерно ориентированные роли. В 5-6-летнем возрасте дети разделяют своих сверстников по гендерному принципу: дети объединяются в группы (девочки дружат с девочками, а мальчики – с мальчиками) и у них разделяются игрушки (у мальчиков –

машинки, а у девочек – куклы). Родители должны придерживаться принципа поощрения интересов собственного ребенка (формировать представление гармоничного экзистенциализма обоих полов, что приведет к построению собственной семьи по партнерскому принципу). Параллельной с психическим развитием ребенка необходимо физическое для укрепления иммунитета и выносливости.

Художественное творчество (работа с фломастерами, пластилином, мелким конструктором, красками и т. п.) с 4 лет развивает мелкую моторику и фантазию старшего ребенка, но младший братик (сестра) ещё слишком малы, чтобы играть во всё это самостоятельно (малыш может съесть или попробовать на вкус материалы). Поэтому для решения этой проблемы попробуйте организовать старшему рабочее место повыше, вне пределов видимости и досягаемости младенца.

Разница в пару лет, дети не погодки, но воспитание имеет схожие сложности: конкуренция, ревность, копирование и т. д. В дальнейшем дети с небольшим разрывом в возрасте, могут стать прекрасными друзьями, а могут — практически посторонними людьми. Многое зависит от личностных качеств детей, которые невозможно поменять. Но больше всего обуславливается тем, как родители смогут сформировать жизнь детей, от того, какая в семье атмосфера.

### **Список литературы:**

1. Бурмистрова Е. Братья и сестры с маленькой разницей в возрасте: как воспитывать без ссор / Дети в семье. Психология взаимодействия. URL: <https://www.7ya.ru/article/Bratya-i-sestry-s-malenkoj-raznicej-v-vozhaste-kak-vozpityvat-bez-ssor/> (Дата обращения: 08.10.2018).
2. Чубченко О. Дети с маленькой разницей (2-3 года). Трудности, о которых не пишут в журналах. Часть I / Наш ребенок. Trudnosti-onbspkotoryh-nenbspishut-vnbspzurnalah-Chast-I/ (Дата обращения: 08.10.2018).

## СЕКЦИЯ «ПРИРОДОПОЛЬЗОВАНИЕ»

### РАЗМЕЩЕНИЕ ПРЕДПРИЯТИЯ ПО ДОБЫЧЕ И ПЕРЕРАБОТКЕ САПРОПЕЛЯ

*Бобова Наталья Анатольевна*

*магистрант,  
кафедра геодезии и кадастровой деятельности, ТИУ,  
РФ, г. Тюмень  
E-mail: [n.a.bobova@yandex.ru](mailto:n.a.bobova@yandex.ru)*

### АННОТАЦИЯ

В статье рассматривается необходимость размещения промышленных предприятий по добыче и переработке сапропеля для улучшения экологического состояния озер и инвестиционной привлекательности Сладковского района. Приведены условия размещения промышленного производства.

**Ключевые слова:** сапропель, очистка озер, месторождение, размещение предприятия.

В настоящее время Россия обладает уникальными месторождениями и большими запасами сапропелевого ила, наиболее целесообразно широкое развитие новой отрасли промышленности с реальным и весьма результативным выходом на внутренний и, что не менее важно, на внешний рынок [1].

Сапропель представляет комплексное органоминеральное сырье, что обеспечивает практически безотходную технологию его переработки и использования в различных отраслях народного хозяйства (сельское хозяйство, медицина, промышленность, добыча полезных ископаемых).

Сапропель является ценным полезным ископаемым, но он отрицательно влияет на экологическое состояние озер, так как при его накоплении возникают процессы заиления, в результате которых водоемы неминуемо заболачиваются.

Необходимо провести анализ и выявить преимущества и недостатки размещения объекта по добыче и переработке сапропеля.

Разработка сапропелевых месторождений имеет ряд преимуществ:

- практически не требуется затрат на восстановление окружающей среды, поскольку добыча сапропеля сама по себе является процессом рекультивации озер;

- прирост мощностей по добыче сапропеля не требует значительных капитальных затрат, так как существующие и тем более разрабатываемые технологии не капиталоемкие;

- имеются научные и конструкторские разработки по созданию новой техники и технологии добычи и переработки сапропеля, позволяющие снижать капиталоемкость и текущие затраты на освоение озерных месторождений;

- расположение озер неподалеку от потребителей позволяет резко сократить расходы на транспорт;

- повышается трудоустройство сельского населения.

В настоящее время формирование сапропелевой промышленности в Тюменской области вступает в активную фазу.

В Тюменской области имеются просто колоссальные запасы озерного сапропеля. Департамент недропользования и экологии Тюменской области поставил перед собой задачи интенсивно вовлекать их в разработку. На территории региона расположено более 500 озер, где содержится сапропель [2].

Сапропелем из Тюменской области заинтересованы Китай, Объединенные Арабские Эмираты и Туркменистан, северные регионы Тюменской области. Полезное ископаемое с высоким содержанием органических веществ и аминокислот отечественные и иностранные компании хотят использовать как эффективный рекультивант для истощенных почв.

Сотрудниками департамента недропользования и экологии Тюменской области проделана большая научно-аналитическая работа, по результатам которой подготовлена брошюра о том, где именно, в каких районах есть сапропель. Одним из таких районов является Сладковский.

Сладковский район обладает рядом преимуществ, позволяющих реализовать инвестиционные проекты в самых различных сферах – от производства до туризма [3].

Существует факт заиления озер в районе. Решением данной проблемы станет организация добычи сапропеля.

Освоение озерных месторождений сапропеля будут способствовать не только очищению озер от ила, но и к экономическому росту района, увеличению занятости населения и уменьшению миграции.

Добыча сапропеля становится выгодным делом, так как потребность в органическом сырье постоянно растет. Разработка озерных месторождений предусматривает значительные затраты на разведку и добычу полезного ископаемого и повышения транспортных расходов по доставке сапропелевого продукта до потребителя.

Промышленных разработок сапропелевых месторождений в Сладковском районе не ведется, поэтому размещение объекта по добыче сапропеля будет способствовать развитию в районе новой кластерной структуры и приведет к повышению инвестиционной привлекательности района.

При оценке экономической целесообразности создания сапропелевой индустрии, для обеспечения надежности расчета необходимо допустить, что весь объем продукции, производимой в течение рассматриваемого временного интервала, полностью реализуется в тот же период. Перспективы роста потребности в сапропелевом удобрении и их преимущества в сравнении с минеральными удобрениями, делают их более привлекательными для потребителя и могут обеспечить их конкурентоспособность.

На этапе проектирования объекта по добыче сапропеля и технико-экономических решений большое внимание должно уделяться эколого-географическому обоснованию места размещения данного объекта, а также проведению оценки воздействия предприятия на окружающую среду.

Выгодное географическое расположение способствует привлечению инвесторов в район – Сладковский район связывают транспортные пути

с Омской областью и Республикой Казахстан, что позволяет реализовывать производимую продукцию на новых рынках сбыта.

Немаловажное значение имеет и наличие двух железнодорожных станций, которые позволяют транспортировать производимую продукцию на дальние расстояния.

Чтобы разместить предприятие по добыче сапропеля, требуется выбрать перспективные направления производства продукции, которая будет получена в результате переработки сапропеля. Так же необходимым условием размещения производственного предприятия по добыче сапропеля является проведение маркетинговых исследований, нацеленных на выявление потребностей конкретного региона в определенной продукции.

Для принятия решений о размещении предприятия по добыче и переработке сапропеля необходимо провести ряд исследований:

- оценка возможных земельных участков под постройку новых перерабатывающих предприятий на инновационной основе;
- анализ состояния производственной инфраструктуры;
- оценка местных ресурсов (энергии, возможностей коммунального сектора, наличие квалифицированных трудовых кадров, площадей под строительство и т. п.);
- анализ возможностей доставки готовой продукции переработки сапропеля к потребителям.

Таким образом, освоение сапропелевых ресурсов в Сладковском районе диктуется не только дефицитом ценного органоминерального сырья, но и необходимостью восстановления отмирающих озер.

В конечном счете, освоение ресурсов сапропеля в Сладковском районе будет способствовать:

- улучшению водного баланса и качества пресной воды для населения;
- повышению плодородия сельскохозяйственных земель;
- созданию условий для расширения рыбоводства в естественных водоемах;
- созданию новых рабочих мест.

### **Список литературы:**

1. Добрецов В.Б. О создании сапропелевой промышленности в России. // Горный вестник, 1998, № 4.
2. Департамент недропользования и экологии Тюменской области [Электронный ресурс]: [https://admtyumen.ru/ogv\\_ru/gov/administrative/ecology\\_department.htm](https://admtyumen.ru/ogv_ru/gov/administrative/ecology_department.htm).
3. Официальный сайт Сладковского муниципального района [Электронный ресурс]: <https://sladkovo.admtyumen.ru/mo/Sladkovo/index.htm>.



**СЕКЦИЯ**  
**«РЕКЛАМА И PR»**

**ИНКЛЮЗИВНАЯ РЕКЛАМА КАК НОВЫЙ ТРЕНД  
В МАРКЕТИНГОВЫХ КОММУНИКАЦИЯХ**

***Автомонова Софья Сергеевна***

*студент*

*кафедра рекламы и связи с общественностью, ГУУ,*

*РФ, г.Москва*

*E-mail: [ya.avtomonova@yandex.ru](mailto:ya.avtomonova@yandex.ru)*

***Дианина Елена Вадимовна***

*научный руководитель,*

*ст. преподаватель кафедры рекламы и связи с общественностью, ГУУ,*

*РФ, г. Москва*

Реклама стала важной частью жизни современного общества. Она формирует ценности, стереотипы и модели поведения, которые отражаются на мировоззрении. Реклама, как правило, пропагандирует образ идеальной жизни, который направлен только на успешных, здоровых и красивых людей. Некоторые специалисты отмечают, что подобная реклама негативно влияет на людей, вселяет неуверенность, вызывает отторжение по отношению к своей внешности, что может привести к сужению целевой аудитории. Одной из современных тенденций в рекламной индустрии является инклюзивность или инклюзивная реклама, направленная на привлечение внимания общества к проблемам людей с ограниченными возможностями или с особенностями в развитии. Термин «инклюзия» (франц. *inclusif* – включающий в себя, от лат. *include* – заключаю, включаю) - процесс увеличения степени участия всех граждан в социуме, и, в первую очередь, имеющих трудности в физическом развитии [1]. Инклюзивное образование - это стратегия образования, которая включает как детей с особыми потребностями, так и обычных [2]. Такой подход позволяет каждому, независимо от его социального статуса, умственных способностей и физических возможностей, обучаться вместе со всеми. Как уже было отмечено

ранее, инклюзия начинает постепенно интегрироваться и в маркетинговую сферу, а именно в рекламу. Инклюзивная реклама – это реклама, в которой принимают участие люди с ограниченными возможностями и генетическими изменениями [3]. Подобное явление в медийной сфере ранее не наблюдалось, поэтому сейчас оно сопровождается особым интересом со стороны социума, часто вызывает противоречивые отношения и общественный резонанс. Впервые инклюзивная реклама появилась в США в 90-е годы, однако не была принята, несмотря на то, что американское общество воспринимало людей с ограниченными возможностями доброжелательно, с пониманием и сочувствием, а также создавало им все условия для активной и полноценной жизни. Люди с ограниченными возможностями в основном привлекались только для съёмок рекламы клиник, что вызывало к ним только сочувствие и жалость. Такой подход не только не соответствовал маркетинговым целям, но и формировал негативное отношение к людям с ограниченными возможностями, затрудняя их интеграцию в общество. Как считают специалисты в области коммуникаций, эффективное рекламное сообщение должно звучать как «эмпатия, а не сочувствие» (*driving empathy, not sympathy*) [5], так как реклама вызывающая лишь жалость по отношению к инвалидам, вряд ли сможет способствовать увеличению объема продаж. Правильный подход к донесению коммуникации потребителям, и особенно на привлечение внимания к проблемам инвалидов, может не только способствовать достижению маркетинговых целей компании, но и помочь изменить мнение общества к проблеме интеграции людей с ограниченными возможностями.

Второй этап инклюзивность получила в 2000-х годах с появлением в сфере моды Виктории Москаловой, сумевшая с протезом ноги покорить подиум, став настоящей легендой, которая смогла из своей инвалидности создать личный и неповторимый стиль. В настоящее время Виктория Москалова известна как певица и модель, с ней работают многие дома моды, а в 2012 году она принимала участие в закрытии XIV Паралимпийских игр в Лондоне. Это послужило началом положительной тенденции, к которой была причастна

система маркетинговых коммуникаций. Основная суть применения системы маркетинговых коммуникаций заключается в изменении мышления людей, отражающаяся на модели их поведения. В подтверждении положительного общественного восприятия инклюзивной рекламы в настоящее время можно привести тот факт, что реклама «Сверхлюди» получила Гран-при в номинации Film на Международном фестивале рекламы «Каннские львы». В ролике показывается, как спортсмены-паралимпийцы ставят рекорды в разных видах спорта, а сам ролик сопровождается композицией, в которой повторяется фраза: «Да, я могу» и эту композицию исполняет музыкальная группа, состоящая из людей с ограниченными возможностями.

В России на сегодняшний день инклюзивная реклама практически не используется, в отличие от зарубежных стран. Примером может служить австралийский ритейлер Target, который в 2016 году сделал акцент на инклюзию в своём весеннем каталоге спортивной одежды. Target взял в качестве амбассадора 19-летнюю блогершу Робин Ламбирд, которая страдает церебральным параличом, и является яростным защитником людей с инвалидностью. Согласно журналу The West Australian, Робин стала первым взрослым человеком с видимой инвалидностью, который снялся для рекламной кампании крупного австралийского ритейлера. Представитель Target отметил, что «Target - это инклюзивный бренд, охватывающий всех австралийцев независимо от расы, формы, размера или инвалидности и главная цель - быть верными разнообразию Австралии, поэтому Робин была идеальной в качестве амбассадора. Отзывы клиентов были исключительно положительными» [4]. Менеджер национальной службы по делам инвалидов Западной Австралии Джули Уэйлен также заявляет, что «важно, чтобы люди с ограниченными возможностями были представлены в рекламе и во всех формах средств массовой информации. Также Джули Уэйлен выразила одобрение компании Target, так как она играет ведущую роль в розничной торговле и может оказывать огромное влияние в формировании позитивного отношения к интеграции людей с ограниченными возможностями в мир» [4].

Ещё одним успешным примером подобных маркетинговых коммуникаций является компания Mars, которая в 2016 году подняла продажи своего бренда Maltesers на 8 % после запуска рекламной кампании, ориентированной на инклюзивность. Представители бренда утверждают, что это была единственная успешная кампания для компания Mars за последнее десятилетие [6]. Суть рекламной кампании заключалась в том, что бренд запустил три коротких видеоролика, в которых актеры-инвалиды рассказывали забавные истории о неловких повседневных ситуациях, так или иначе связанных с их инвалидностью. С помощью рекламы Maltesers компания Mars хотела доказать, что юмор может стать мощной силой для позитивных изменений в преодолении табу и барьеров, связанных с восприятием людей с инвалидностью [6]. По словам Оливера, вице-президента по маркетингу шоколада Mars, более половины потребителей (57%) заявили, что Maltesers меняет то, как люди воспринимают инвалидность. Компания Maltesers поставила перед собой цель увеличить узнаваемость бренда на 10%, но в итоге она выросла на 20% [6]. Приведенные примеры инклюзивной рекламы показывают, что люди с ограниченными возможностями равны, не являются тормозящей развитие общества частью, научились бороться и никогда не сдаваться, показали всем и каждому, что любую мечту реально воплотить в жизнь, независимо от обстоятельств. По мнению Лауры Шербин, финансового директора и директора по исследованиям в Центре Инноваций талантов, «разнообразие и инклюзивность должны идти рука об руку, чтобы стимулировать результаты». Исследование Cloverpop подтверждает тот факт, что работодатели, которые создают разнообразные и инклюзивные рекламы, достигают лучших результатов [7].

Таким образом, инклюзия является достаточно противоречивым социальным феноменом, проникающим во все сферы общественной жизни. Современное общество возможно ещё не готово к её принятию, но уже на сегодняшний день существуют некоторые положительные изменения в общественном сознании, чему способствуют и маркетинговые технологии. Мировые бренды всё чаще привлекают людей с ограниченными возможностями в качестве амбассадоров,

демонстрируя свою приверженность принципам инклюзивности. Инклюзивная реклама не подчеркивает инвалидность, она натурализует ее. По мнению экспертов, такую рекламу воспринимают как более честную, что вызывает доверие к ней и лояльное отношение к бренду. Игнорирование возможности наладить контакт с такой группой населения как люди с ограниченными возможностями может не только помешать привлечению нового сегмента потребителей, но и отстранить уже существующую целевую аудиторию, что существенно повлияет на бренд с экономической и репутационной точки зрения.

### **Список литературы:**

1. Ляtifова Л.В. Инклюзивное образование // Молодой ученый. — 2014. — № 19. — С. 573-575. — Ляtifова Л.В. Инклюзивное образование // Молодой ученый. — 2014. — № 19. — С. 573-575. — URL <https://moluch.ru/archive/78/13503/> (Дата обращения: 18.10.2018).
2. Инклюзивная - это какая? Что значит инклюзивная школа или инклюзивный театр? // fb.ru URL: <http://fb.ru/article/326046/inklyuzivnaya---eto-kakaya-cto-znachit-inklyuzivnaya-shkola-ili-inklyuzivnyiy-teatr> (Дата обращения: 12.10.2018).
3. Инклюзивная реклама. Люди с безграничными возможностями // pandia URL: <https://pandia.ru/text/80/481/69128.php> (Дата обращения: 18.10.2018).
4. Ads In Australia Can Be Inclusive For More Than A Day // advertisinganddisability.com URL: <https://advertisinganddisability.com/2016/09/24/ads-in-australia-can-be-inclusive-for-more-than-a-day/> (Дата обращения: 12.10.2018).
5. Diversity and inclusion: rewriting the rules for marketing // adage.com URL: <https://adage.com/article/deloitte-digital/diversity-inclusion-rewriting-rules-marketing/311262/#> (Дата обращения: 09.10.2018).
6. Mars on why diversity needs to be «flipped on its head» // marketing week URL: <https://www.marketingweek.com/2017/03/10/mars-diversity-flipped/> (Дата обращения: 21.10.2018).
7. The guardian URL: <https://www.theguardian.com/commentisfree/2016/oct/31/maltesers-advertisements-disability-disabled-actors> (Дата обращения: 17.10.2018).

**СЕКЦИЯ**  
**«СЕЛЬСКОХОЗЯЙСТВЕННЫЕ НАУКИ»**

**НОВЫЙ СПОСОБ ИСПОЛЬЗОВАНИЯ ВОДНОЙ СРЕДЫ  
ПРИ РАЗМЕЩЕНИИ ТЕПЛИЧНОГО ХОЗЯЙСТВА**

*Усков Максим Константинович*  
*магистрант, АБиП КФУ им. В.И. Вернадского*  
*РФ, г. Симферополь*  
*E-mail: [maxuskov007@mail.ru](mailto:maxuskov007@mail.ru)*

**АННОТАЦИЯ**

Данная статья посвящена представлению нового способа размещения тепличного хозяйства, возможных преимуществ по сравнению с другими видами защищенного грунта. А также перспективам подводных сооружений защищенного грунта.

**Ключевые слова:** растения, выращивание, под водой.

**Введение:**

Мировой Океан – совокупность всех морей и океанов планеты Земля, является основной частью гидросферы. Он представляет собой непрерывную, не сплошную водную оболочку Земли. Занимает порядка 71% поверхности Земли – около 361,26 млн. км<sup>2</sup>, а суша, соответственно 29% и около 149,3 млн. км<sup>2</sup> [1].

Население Земли неуклонно растет и составляет около 7 миллиардов 323 миллиона 187 тысяч человек в июле 2016 года, против примерно 6 миллиардов 615 миллионов 159 тысяч человек в середине 2007 года [1,2].

Что свидетельствует о том, что население Земли неуклонно растет стремительными темпами, а так как всему человечеству необходимо питаться, то необходимо повышать валовые показатели в отрасли сельского хозяйства без потери качества. Одним из способов является увеличение используемых площадей в сельском хозяйстве за счет сооружений защищенного грунта в ранее не используемых областях Земли (Арктика, Заполярье, Тундра и т. д.).

Некоторое время назад человек начал осваивать подводное пространство Мирового Океана.

#### **Анализ:**

В результате поиска информации о развитии подводного тепличного хозяйства в мире, было обнаружено что наблюдается некоторое развитие в данной отрасли.

Один из первых патентов в данной сфере был заявлен 9 июня 2000 года (авторы: Joannes Jozef Gerardus Opdam, Gilbertus Gualtherus Schoonderbeek, Kornelis Blok) [4].

В Италии в г. Милан в 2015 году прошла выставка технических достижений EXPO-2015. На данной выставке были представлены новейшие на тот момент достижения в таких областях: энергетика, утилизация отходов, а также современные технологии производства продуктов питания. Одним из экспонатов выставки стала действующая экспериментальная подводная теплица компании Ocean Reef Group [3]. Она представляет собой прозрачную сферу из полимерной пленки, закрепленную стационарно с помощью якоря. Существует 7 подобных сфер различных размеров общей площадью 15 м<sup>2</sup>. Выращивание растений происходит в данных сферах на водной культуре и на различных субстратах (кокковита, перлит и т. д.). Данные сферы закреплены на различной глубине - 5...10 метров [3]. Расположение - дно Лигурийского моря, около города Ноли. Название данного проекта – сад Немо (Nemo's garden).

При выращивании растений в подобных культивационных сооружениях возникает множество проблем: доставка субстратов, доставка растений на место произрастания, уход за растениями и культивационными сооружениями, автоматизация данных теплиц, возможна необходимость использования опреснительных установок. Данные факторы делают производство растений в подобных сооружениях чрезвычайно трудоемким и ресурсоемким процессом.

Преимущества перед другими видами защищенного грунта: нет необходимости в обогреве, не нужно искусственное введение в атмосферу теплицы CO<sub>2</sub>, нет необходимости в искусственном повышении влажности среды, нет необходимости в дорогостоящем орошении (используется конденсат).

Данный защищенный грунт (при расположении в данной местности) создает практически идеальные условия для выращивания растений: постоянная температура в 26.1°C, стабильно поддерживается теплым Средиземным морем в течение всего года, создается 83 % влажности без специальных устройств. Подводная морская среда создаёт все необходимые для жизнедеятельности растений условия. Содержащийся в морской воде диоксид углерода является минеральным нутриентом, стимулирующим рост растений. Благодаря разности температур между воздухом внутри биосферы и морской воды вокруг конструкции, вода в нижней части биосферы испаряется и легко конденсируется на внутренних поверхностях. Проведенные анализы подтвердили, что собирается вода органолептические и химические показатели которой допускают использование её для орошения. Также возможно и опреснение воды, оно может осуществляться на побережье, через осмотический фильтр связанный с электрическим насосом (требуется давление около 5 бар) [3].

В связи с вышеперечисленным можно предложить схему подводной теплицы-поселения (рис.1):

1. Территория подводного поселения, на которой необходимо разместить административные помещения предприятия, жилые помещения, систему пожаротушения систему жизнеобеспечения поселения (необходимо добывать кислород (как электролиз воды, так и вырабатываемый растениями), отходы жизнедеятельности человека необходимо будет перерабатывать в удобрения для растений), источник питания на данный момент лучшим решением является энергетическая установка, аналогичная установленным на атомных подводных лодках (в будущем возможно использование таких источников энергии как: термоядерная электростанция; электростанция на анти-материи; электростанция использующая энергию, образующуюся при слиянии кварков (выделяют в десять раз больше энергии, чем при термоядерной реакции)). Необходимы шлюзы для стыковки подводных кораблей, а также установки для постепенного изменения давления в части поселения.



2. Подводная теплица, оснащенная системами автоматизации, практически полностью исключают отрицательное влияние человека, система жизнеобеспечения, аналогичная такой системе подводного поселения. Также необходим крайне строгий контроль за внесением в теплицу патогенов грибов и бактерий, что в данных условиях легко осуществимо дезинфекцией в специальных шлюзах, и прочими карантинными мероприятиями. Если использовать безвирусный посадочный материал при соблюдении карантинных мероприятий, то риск потери урожая из-за болезни растений крайне мал. Также возможно будет установить свой состав воздуха для каждой отдельной культуры.

Однако необходим подходящий конструкционный материал, способный выдерживать нагрузки подводного давления, так как наиболее вероятно, что в теплице и части поселения давление воздуха будет равно давлению за бортом, для вахтового метода дежурства, а в другой части поселения будет равно атмосферному. Российские ученые недавно разработали технологию получения оксинитрида алюминия, данный материал прозрачен и в четыре раза крепче алюмосиликатного стекла, разработчики предлагают использовать его в космической технике [5].

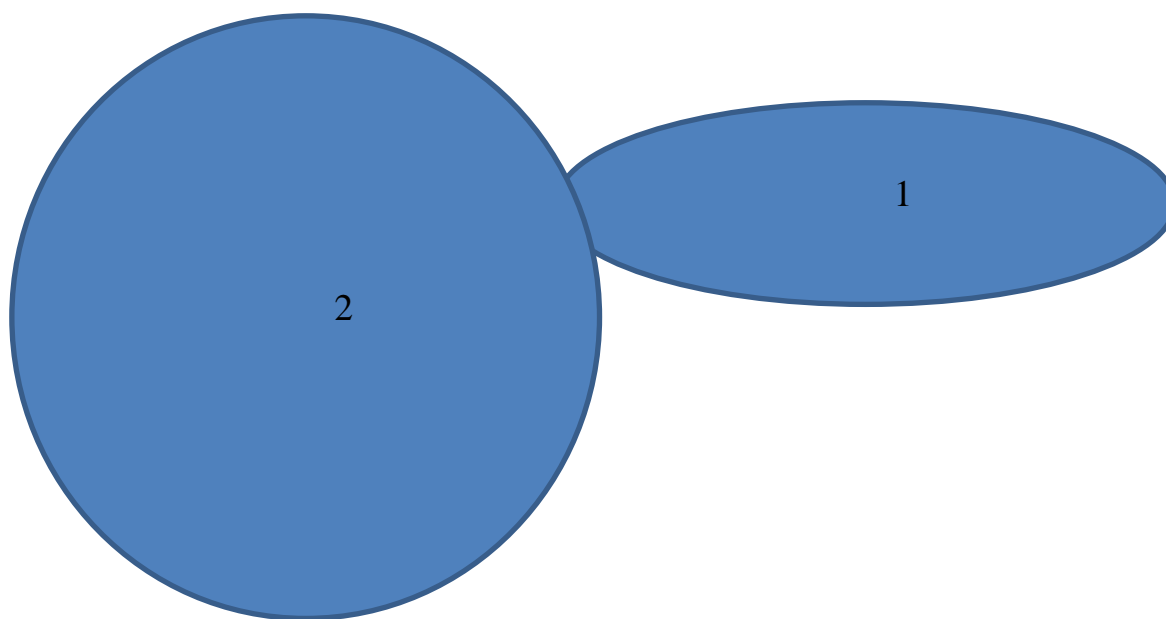

*Рисунок 1. Схема подводной теплицы-поселения*

## **Выводы:**

1. Данное направление будет являться перспективным в отдаленном будущем в странах, имеющих выход к морю и для островных государств, когда возникнут проблемы перенаселения и нехватки пахотных земель.

2. В теплицах такой конструкции возможно практически круглогодичное выращивание как самих сельскохозяйственных культур, так и рассады данных культур без затрат на обогрев, полив, повышение влажности воздуха, насыщение его углекислым газом.

3. Исследования в данном направлении сельского хозяйства позволят при необходимости увеличить площади под сельскохозяйственными растениями.

4. Высокие расходы на строительство и обслуживание конструкций данного защищенного грунта, так как в настоящий момент производство элементов конструкции данных теплиц является единичным, а, следовательно, и длительный срок окупаемости, низкий уровень рентабельности (так как не отработаны технологии производства как таких конструкций, так и продукции сельскохозяйственного назначения в данных конструкциях).

5. Возникает проблема здоровья коллектива в поселении как физического (необходима больница в как самом поселении, так и у вахтовиков), так и психического из-за долгого нахождения в замкнутом пространстве.

6. Необходим контроль численности микроорганизмов, о чем свидетельствуют эксперименты Биосфера-2 и БИОС-3 [6, 7].

## **Список литературы:**

1. Большая Российская энциклопедия. Т. 11. —М.: Большая Российская энциклопедия, 2008. — С. 228
2. Всемирная книга фактов ЦРУ. [Электронный ресурс] // URL: <https://www.cia.gov/library/publications/the-world-factbook/rankorder/2119rank.html> от 30.11.2016 (Дата обращения 01.12.2016).
3. [Электронный ресурс] // URL: <http://www.nemosgarden.com/science-behind-nemos-project/the-structure/> (Дата обращения 01.12.2016).
4. [Электронный ресурс] // URL: <http://www.google.com.tr/patents/US6705043> (Дата обращения 01.12.2016).

5. [Электронный ресурс] // URL: <https://ria.ru/science/20170710/1498218827.html> (Дата обращения 14.11.2017).
6. [Электронный ресурс] // URL: <https://www.webcitation.org/6fXylm1qG?url=http://rusplt.ru/sdelano-russkimi/sovetskiy-marsianin-19280.html> (Дата обращения 14.11.2017).
7. [Электронный ресурс] // URL: <https://web.archive.org/web/20061205034102/http://bio2.edu:80/> (Дата обращения 14.11.2017).

## ЦЕННОСТЬ СЕЛЕКЦИИ РАСТЕНИЙ НА ПРОСТЕЙШИХ ПРИМЕРАХ

**Усков Максим Константинович**

*магистрант, АБиП КФУ им. В.И. Вернадского*

*РФ, г. Симферополь*

*E-mail: [maxuskov007@mail.ru](mailto:maxuskov007@mail.ru)*

**Саплев Никита Максимович**

*магистрант, АБиП КФУ им. В.И. Вернадского*

*РФ, г. Симферополь*

*E-mail: [nikita.tkd.kick@gmail.co](mailto:nikita.tkd.kick@gmail.co)*

### АННОТАЦИЯ

Данная статья посвящена представлению примера простейших схем селекционного процесса и направлению их использования

**Ключевые слова:** селекция, миндаль, нектарин, персик, сладкое ядро.

#### **Введение:**

Спрос внутреннего рынка персиков и нектаринов Российской Федерации не удовлетворен, в следствие чего необходимо закупать данные плоды за рубежом. На 2010 год, согласно данных Ассоциации производителей плодов, ягод и посадочного материала, импорт персика и нектарина в Российскую Федерацию составил около 224 тыс. тонн.

В данной статье мы представим простейшие схемы селекционного процесса для получения нектарина со сладким ядром. Что позволит создать отечественные сорта нектаринов со сладким ядром столового назначения, с отделяющейся от мякоти косточкой. Что несомненно послужит импорто-замещению, продовольственной безопасности, развитию научной мысли в нашей державе. В данной работе представлено несколько сортов для создания конвейера поступления плодов такого нектарина и персика.

#### **Анализ:**

В результате поиска информации по интересующей тематике и подбору сортов были выбраны следующие сорта для предлагаемых скрещиваний:

#### Нектарин:

1. Кипарг – Включен в Госреестр по Северо-Кавказскому региону. Сорт раннего срока созревания, столового назначения. Косточка от мякоти отделяется средне.

2. Мареми. Включен в Госреестр по Северо-Кавказскому региону. Сорт среднего срока созревания, столового назначения. Косточка среднего размера, от мякоти отделяется средне.

3. Рубиновый 8. Включен в Госреестр по Северо-Кавказскому региону. Сорт средне-позднего срока созревания, столового назначения. Косточка от мякоти отделяется хорошо.

#### Персик:

1. Демерджинский. Включен в Госреестр по Северо-Кавказскому региону. Сорт раннего срока созревания, универсального назначения.

2. Крымский диамант. Включен в Госреестр по Северо-Кавказскому региону. Сорт среднего срока созревания, столового назначения.

Снакр. Включен в Госреестр по Северо-Кавказскому региону. Сорт средне-позднего срока созревания, столового назначения.

#### Миндаль:

1. Боспор. Включен в Госреестр по Российской Федерации. Срок созревания ранний, использование – универсальный.

2. Никитский 62. Включен в Госреестр по Российской Федерации. Средне-поздний срок созревания, назначение – универсальный.

3. Никитский 2240. Включен в Госреестр по Российской Федерации. Срок созревания средний, универсального назначения.

4. Милас. Включен в Госреестр по Российской Федерации. Срок созревания ранний, по назначению использования универсальный.

5. Прибрежный. Включен в Госреестр по Российской Федерации. Срок созревания средний, по назначению использования универсальный.

6. Никитский 62. Включен в Госреестр по Российской Федерации. Срок созревания средне-поздний, по назначению использования универсальный.

Сладкоядерный нектарин. Предполагается взять т миндаля признак сладкого ядра, от нектарина – сладкие неопушенные плоды. Необходимо три-четыре скрещивания для придания получившимся гибридам необходимых качеств миндаля и нектарина (съедобные вкусные плоды нектарина и сладкое ядро персика), без неприятных неожиданностей (массовое растрескивание плодов, несъедобность плодов, плохой товарный вид. Схема селекционного процесса представлена на примере сорта нектарина Кипарг и сорта миндаля Боспор, данные растения (что первый, что второй) по срокам созревания ранние. Такая же схема скрещивания будет у сортов: Мареми и Никитский 2240; Рубиновый 8 и Никитский 62. Что необходимо для прогнозируемости и контролируемости сроков созревания плодов у вышедших гибридов.

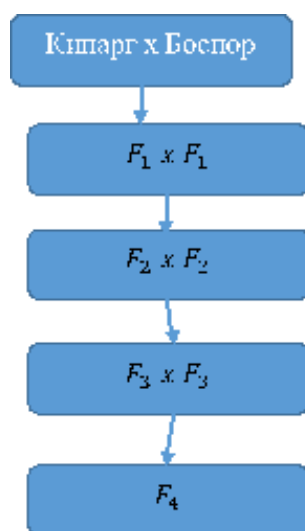

**Рисунок 1. Схема предлагаемого селекционного процесса**

В настоящее время утерян сорт персика со сладким ядром – Сладкоядерный. Так как такой сорт персика был бы востребован на рынке потребителям было проведено соответствующее исследование и составлена схема селекционного процесса. Данный сорт был выведен Никитским Ботаническим садом случайно, генетического материала не сохранилось. Однако существует возможность вывести похожий сорт за счет сортов персика Пушистый ранний и Консервный, сорт Сладкоядерный произошел от линии сорта Консервный. Сорта Пушистый ранний и сорт Консервный были получены в одно время

и являются ближайшими родственниками. Так как сорт Пушистый ранний находится в реестре сортов РФ, в схеме селекционного предложен именно он.

Пушистый ранний – включен в Госреестр по Северо-Кавказскому региону. Сорт раннего срока созревания, столового назначения. Средняя урожайность 135,2 ц/га. Сорт болезнями поражается в слабой степени, обладает средней устойчивостью к засухе и жаростойкостью.

Скрещиванием сорта Пушистый ранний самого на себя получаем гибриды первого поколения, в которых может проявиться необходимый признак сладкоядерности. Гибриды первого и второго поколения скрещиваются между собой для дальнейшего наиболее полного проявления и закрепления данного признака, а также отбора гибридов с наиболее легко отделяющимся ядром. В результате выполнения данной селекционной схемы (рис. 2) возможно получение сорта персика со сладким ядром раннего срока созревания с легко отделяющимся ядром столового назначения.

Сорт персика включающий в себя и сладкое ядро, по вкусу сходное с ядром миндаля, несомненно будет пользоваться широким спросом у населения.

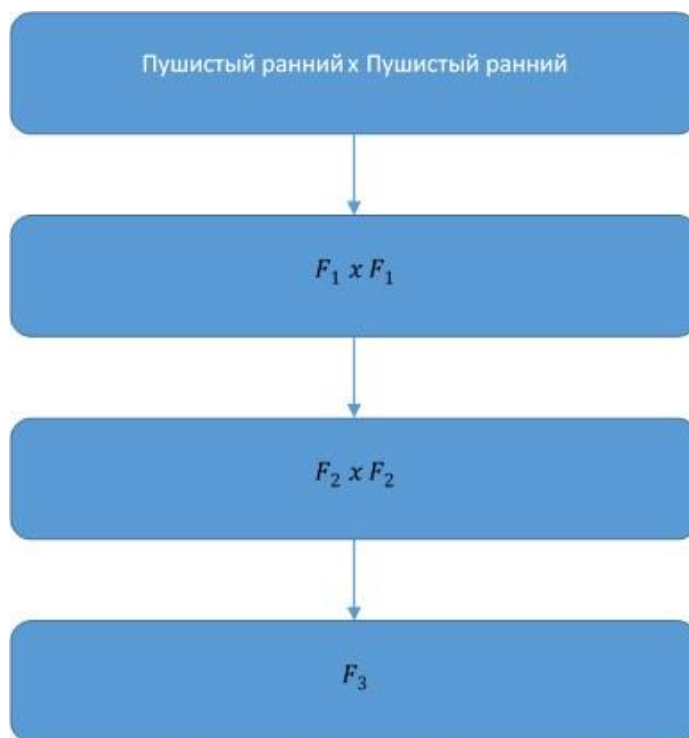

*Рисунок 2. Схема предлагаемого селекционного процесса*

Однако, так как сорт Пушистый ранний был выведен в 1965 году он не может полностью удовлетворить требованиям современного рынка. В настоящий момент существуют более урожайные сорта, которые кроме данного показателя превосходят старые сорта и по засухоустойчивости и по устойчивости к болезням, вредителям, товарному виду.

Поэтому было решено подобрать сорта и составить схему селекционного процесса для создания конвеера (по срокам созревания) отечественных сортов персика со сладким ядром.

Используемые сорта:

Миндаль:

1. Милас. Включен в Госреестр по Российской Федерации. Срок созревания ранний, по назначению использования универсальный.

2. Прибрежный. Включен в Госреестр по Российской Федерации. Срок созревания средний, по назначению использования универсальный.

3. Никитский 62. Включен в Госреестр по Российской Федерации. Срок созревания средне-поздний, по назначению использования универсальный.

От персика берутся вкусовые, товарные качества плода, а от миндаля те же качества, но ядра. Пары для скрещивания берутся с одинаковыми сроками созревания, для предотвращения затягивания селекционного процесса и его упрощения с точки зрения организации и применения наименьших трудозатрат для его осуществления.

Схема селекционного процесса представлена на примере сортов персика Крымский диамант и сорта миндаля Прибрежный (рис. 3).





*Рисунок 3. Предлагаемая схема селекционного процесса*

**Выводы:**

1. Используя простейшие схемы можно добиться хороших практических результатов при правильном подборе сортов, участвующих в селекционном процессе.

2. В насаждениях предполагаемые сорта сладкоядерного персика и нектарина будут иметь высокую рентабельность производства, так как затраты на выращивание пригодных в пищу или на переработку плодов и сладкого пригодного в пищу ядра значительно ниже, чем затраты на производство только плодов или только ядра.

3. Высокая популярность на рынке возможных сортов нектарина или персика со сладким ядром за счет товарности плодов, мякоти хороших вкусовых качеств и сладкого ядра.

**Список литературы:**

1. Государственный реестр селекционных достижений, допущенных к использованию. Том 1. Сорта растений. URL: [https://msh.astrobl.ru/sites/default/files/reestr\\_2017\\_2.pdf](https://msh.astrobl.ru/sites/default/files/reestr_2017_2.pdf) (Дата обращения 20.02.2018).

2. Российский рынок косточковых: тенденции и прогнозы. URL: <http://asprus.ru/blog/rossijskij-gynok-kostochkovyx-tendencii-i-prognozy/> (Дата обращения 20.02.2018).
3. Качество и сроки созревания плодов у сортов персика в коллекции Никитского Ботанического Сада–национального научного центра. URL: <http://scbook.nbgnsipro.com/download/132/5-132-2010.pdf> (20.02.2018).
4. Еремин Г.В., Исачкин А.В., Седов Е.Н, под ред. проф. Еремина Г.В. Селекция и сортоведение плодовых культур. – М.: Колос, 1993. – 288 с. URL: <http://ru.b-ok.org/ireader/2721559> (Дата обращения 18.10.2018).

## СЕКЦИЯ «ТЕЛЕКОММУНИКАЦИИ»

### СИСТЕМА ПЕРЕДАЧИ СООБЩЕНИЙ ДИСКРЕТНОГО ХАРАКТЕРА

***Николаенко Антон Игоревич***

*студент,  
кафедра Космического приборостроения и систем связи,  
Юго-Западный Государственный Университет,  
РФ, г. Курск  
E-mail: [NikolaenkoAI@yandex.ru](mailto:NikolaenkoAI@yandex.ru)*

***Михайлова Наталия Юрьевна***

*студент,  
кафедра Космического приборостроения и систем связи,  
Юго-Западный Государственный Университет,  
РФ, г. Курск  
E-mail: [mikhailova.natalia.u@gmail.com](mailto:mikhailova.natalia.u@gmail.com)*

В настоящее время во всем мире, в том числе и в РФ, возросли требования к сетям связи как с точки зрения обеспечения высоких показателей надежности связи, так и расширения перечня предоставляемых услуг абонентам. Удовлетворение потребностей в средствах связи, развитие и модернизация сетей электросвязи, может быть реализована на базе новых технологий, таких как оптические линии связи, цифровые системы коммутации и цифровые системы передачи. Интенсивное развитие цифровых систем передачи объясняется существенными их преимуществами по сравнению с аналоговыми системами передачи информации.

Современная система связи представляет собой сложную совокупность устройств, выполняющих преобразования сообщений и сигналов с целью наиболее эффективной передачи информации. К показателям эффективности относятся достоверность и скорость передачи информации, а также некоторые другие величины. Упрощенная схема системы передачи (системы связи) показана на рисунке 1.

При передаче непрерывного сообщения  $a$  его преобразуют в непрерывный первичный сигнал  $b(t)$ , а затем с помощью модулятора формируют каналный сигнал  $u(t)$ , который посылают в линию связи. Принятый сигнал  $z(t)$  подвергается обратным преобразованиям, в результате которых выделяется первичный сигнал  $b'(t)$ , а затем восстанавливается сообщение  $a'$ , которое из-за воздействия шумов и помех может отличаться от исходного.

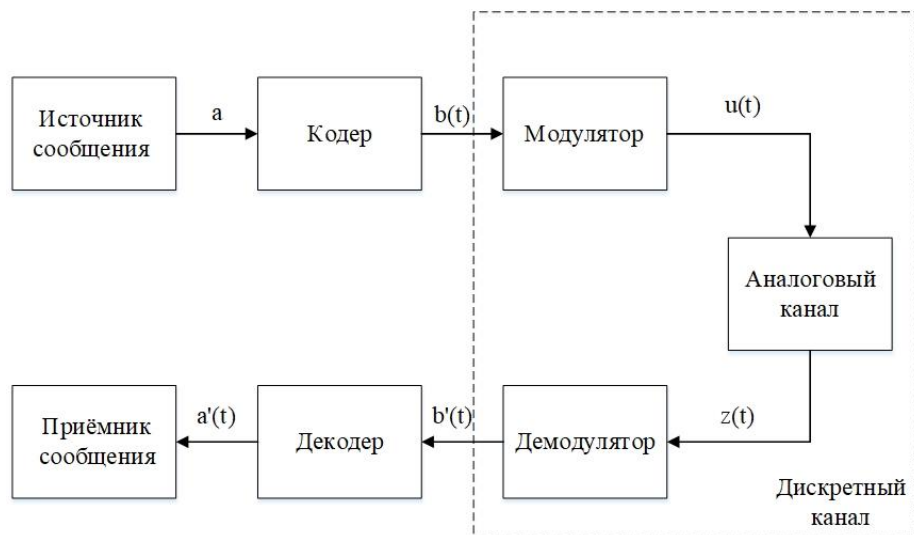

**Рисунок 1. Структурная схема системы связи**

Сообщение, поступающее от источника, в ряде случаев содержит избыточность, то есть, за заданный промежуток времени будет передано меньше сообщений, и, следовательно, менее эффективно будет использоваться канал передачи дискретных сообщений. Задачу устранения избыточности на передаче в системе передачи дискретных сообщений выполняет кодер источника.

С целью обеспечения заданной достоверности при передаче или хранении информации используется помехоустойчивое каналное кодирование, позволяющее на приёмном конце обнаруживать и исправлять ошибки.

Теория помехоустойчивого кодирования базируется на результатах исследований, проведенных Клодом Шенноном. Он сформулировал теорему для дискретного канала с шумом: при любой скорости передачи двоичных символов, меньшей, чем пропускная способность канала, существует такой код, при котором вероятность ошибочного декодирования будет сколь угодно мала.

Введение кодера источника целесообразно в условиях высокой избыточности источника и отсутствия помех. При малой избыточности источника и высоком уровне помех целесообразно использование кодера канала. Использование обоих дополнительных кодирующих и декодирующих устройств целесообразно при большой избыточности и больших помехах. При малой избыточности и низком уровне помех введение кодера источника и кодера канала нецелесообразно.

Для независимых источников (источников без памяти) избыточность равна нулю (а энтропия максимальна) при равновероятности символов. Для источников с памятью избыточность тем больше, чем выше степень статистической зависимости символов в сообщении, при этом неопределенность относительно очередного символа в сообщении уменьшается, соответственно уменьшается и количество информации, переносимое этим символом.

Объем алфавита источника и количество символов, передаваемых по каналу, могут не совпадать. В таких случаях один символ источника кодируется последовательностью из нескольких кодовых символов. Если для всех символов источника длина кода одинакова, код – равномерный, в противном случае – неравномерным. Примером равномерного кода является код Бодо, смысл которого состоит в представлении каждой из букв алфавита двоичным числом фиксированной разрядности. При передаче сообщений неравномерным кодом говорят о средней длине кодового слова (усреднение длин кодовых слов производится по соответствующему распределению вероятностей).

Рассмотрим цифровую демодуляцию – восстановление кодовых символов на основе наблюдения реализации случайного процесса на выходе линии связи. При этом предполагается, что наблюдаемый процесс представляет собой сумму сигнала с шумом, если передается символ 1, и только шум – если передается 0. Сигнал в самом простом случае является точно известным, а неопределенность, связанная с передачей информации, заключается в самом факте его наличия или отсутствия в наблюдаемом процессе.

Самый простой способ приема заключается во взятии мгновенного значения наблюдаемого процесса  $z(t)$  в момент времени  $t_0$  и сравнении его с порогом  $u_{\text{п}}$ . На основании этого отсчета  $y=z(t_0)$  и принимается решение, есть сигнал в наблюдаемом колебании (гипотеза  $H_1$ ), или нет (гипотеза  $H_0$ ). Очевидно, точно зная сигнал, следует выбрать в качестве  $t_0$  такой момент, когда сигнал принимает максимальное значение. Но шум может принять отрицательное значение, так что сумма сигнала с шумом может оказаться ниже порога. Тогда произойдет ошибка второго рода (пропуск сигнала). Аналогично при отсутствии сигнала шумовая реализация может в момент  $t_0$  превысить порог – тогда произойдет ошибка первого рода, или ложная тревога. Чтобы найти наилучшее значение порога и рассчитать вероятности ошибок, нужно рассмотреть условные плотности распределения вероятностей шума  $w(y|H_0)$  и суммы сигнала и шума  $w(y|H_1)$  в момент времени  $t_0$  [1].

Выбор порога происходит по критерию Котельникова (идеального наблюдателя), согласно которому пороговое значение выбирается так, чтобы обеспечить минимальную среднюю вероятность ошибки.

На практике иногда не удается обеспечить условия для когерентного приема сигналов, так как один или несколько параметров принимаемого сигнала оказываются неизвестными. Это приводит, в частности, к тому, что меняется начальная фаза несущего колебания. Если изменение происходит настолько медленно, что соседние посылки имеют практически одинаковую начальную фазу, то ее можно оценить и оценку использовать вместо точного значения при организации приема. Такой прием называют квазикогерентным. Если же начальная фаза изменяется (флюктуирует) быстро или устройство оценивания оказывается слишком сложным, тогда рассматривается задача приема сигнала со случайной начальной фазой, или некогерентного приема.

Физический смысл некогерентного приема методом однократного отсчета сводится к следующему: поскольку начальная фаза несущего колебания неизвестна, теперь нельзя выбрать  $t_0$  измерения мгновенного значения так, чтобы значение сигнала  $s(t_0)$  было максимальным. Поэтому сначала

выполняется выделение огибающей наблюдаемого процесса, а затем берется её отсчет  $V$  в любой момент в пределах длительности посылки. Выбор порога  $V_{\text{п}}$  для принятия решения на основе однократного отсчета огибающей производится аналогично когерентному случаю с той разницей, что теперь мгновенное значение имеет негауссово распределение при обеих гипотезах. Если сигнала нет, наблюдаемый процесс представляет собой гауссовский шум с нулевым средним, а его огибающая  $V$  в произвольный момент времени имеет распределение Рэлея  $\omega(V|H_0)$ . Если сигнал присутствует, огибающая процесса имеет распределение Рэлея–Райса  $\omega(V|H_1)$ , что соответствует ненулевому среднему. Учет априорных вероятностей аналогичен когерентному случаю [1].

В случае приёма сигнала известной формы демодулятор должен вычислить значение корреляционного интеграла, которое сравнивается с порогом, выбираемым в соответствии с принятым критерием эффективности. Устройство, вычисляющее корреляционный интеграл, называется коррелятором.

Коррелятор является нестационарным (параметрическим) устройством и включает генератор опорного колебания, совпадающего по форме с ожидаемым сигналом на интервале наблюдения, и интегратор, на выходе которого в момент окончания интервала наблюдения формируется значение, сравниваемое с порогом. В некоторых случаях удобнее использовать ЛИС-цепь, которая вычисляет значение корреляционного интеграла и называется согласованным фильтром. Согласованный фильтр обеспечивает максимальное отношение сигнал/шум на выходе, тем самым максимизируя потенциальную вероятность решений демодулятора [2].

### **Список литературы:**

1. Бабанин И.Г. Проектирование системы передачи сообщений дискретного характера [Текст]: методические указания по выполнению курсового проекта по курсу «Общая теория связи» / И.Г. Бабанин, Д.С. Коптев А.Е.Севрюков - Курск: Юго-Западный государственный университет, 2018. – 17 с.
2. Васюков В.Н. Теория электрической связи [Текст]: учебник/ В.Н. Васюков - Новосибирск: издательство НГТУ, 2005. – 392 с.

**СЕКЦИЯ**  
**«ФИЛОСОФИЯ»**

**ПРОБЛЕМА МАССОВОЙ КУЛЬТУРЫ  
В ТВОРЧЕСТВЕ Х. ОРТЕГА-И-ГАССЕТА**

*Шенк Анжелики Александровна*  
*студент кафедры философии ОмГПУ,*  
*РФ, г. Омск*  
*E-mail: [Shenk.anzhelika.aleksandrovna@mail.ru](mailto:Shenk.anzhelika.aleksandrovna@mail.ru)*

*Варова Наталья Леонидовна*  
*научный руководитель*  
*канд. философ. наук, доц. ОмГПУ,*  
*РФ, г. Омск*

Вопрос о роли культуры в развитии цивилизации является одним из актуальных вопросов философии современности. Кризис культуры и цивилизации наиболее обострен в наше время, это явление привлекает многих исследователей. Теоретическое осмысление надломов европейской цивилизации содержатся в трудах Ф. Ницше, О. Шпенглера, Х. Ортеги-и-Гассета.

Ф. Ницше видит причину «вялости» европейского общества в высоком уровне развития цивилизации. Потеря воли к самоутверждению влечет за собой ряд чудовищных последствий, таких как распад европейской духовности и девальвация ее ценностей. Чтобы не потерять из-за средств культуры самой своей культуры и жизни, общество нуждается во временном возврате варварства, только в период, которого существует культ творческой силы неограниченной идеями гуманизма и рационализма [1, с. 426].

О. Шпенглер рассматривает цивилизацию как период существования общества, начинающийся с высшей точки развития культуры, в которой начинается «окостенение», а затем неизбежная грядущая смерть культуры. В эпоху цивилизации наблюдается тенденция к надлому творческих сил, к переработке отживших форм, уже использованного историей материала. Живой организм культуры сменяется мертвым цивилизации, неспособным породить новое [2]. Успех концепции Шпенглера, изложенной в работе



«Закат Европы», базировался на устойчивой тревоге о перспективах развития европейского общества в связи с многочисленными цивилизационными изменениями в различных областях [3]. Стали публиковаться подробные сообщения о происходящем во всем мире, что способствовало выходу человека из привычных локальных интересов и взаимоотношений, огромный поток информации и новые средства транспорта расширяли возможности международных контактов.

Х. Ортега-и-Гассет выделяет ряд причин способствующих развитию европейского кризиса: демографический процесс, экономический фактор и доступность образования. По мнению мыслителя, современную Европу и европейскую жизнь характеризует полный захват общественной власти массой, что и приводит к культурному кризису, так как массы не способны управлять собой. Подобный кризис мыслитель называет «восстанием масс», такого рода восстание несет с собой нарушение существующего порядка, резкое изменение и серьезные перемены. Масса начинает диктовать свои условия, что способствует возникновению угрозы деградации всех «надстроечных» сфер, такие как политика, наука, искусство. Негативные тенденции, которые можно отметить в европейской цивилизации это обретение массами слишком большой политической власти, утверждения и распространение их желаний, интересов, привычек, распространение массовой культуры.

Деление на элиту и массу не предполагает наличие двух классов. Меньшинство (элита) по мнению Х. Ортега-и-Гассета есть в каждом классе, как в господствующем, так и в угнетенном. Элита это одаренная наибольшими способностями, нравственными и эстетическими задатками, качествами и способностями управлять и направлять в массу в нужное русло. Испанский философ отмечает, что элита это аристократия, но не родовая. Главная отличительная черта человека принадлежащего к элите это дух, который имеет способность и возможность воспринимать и понимать то, что массе будет непонятно. Элита отлична от человека–массы тем, что имеет духовно-нравственное превосходство, она основана на индивидуальных качествах человека.

Принадлежность к массе является психологическим признаком, вовсе необязательно физическое присутствие субъекта в массе. Масса - это толпа, множество людей без каких-либо достоинств, талантов, по мнению мыслителя, элементом толпы, массы является средний, заурядный человек. Современный человек, массовый человек не испытывает нужду в этических ценностях «Европа утратила нравственность. Прежнюю массовый человек отверг не ради новой, а ради того, чтобы согласно своему жизненному складу не придерживаться никакой» [4, с. 178].

Духовно к массе принадлежат все те, кто в каждом вопросе довольствуются тем, что потребляют уже готовую мысль. У них ограниченные творческие способности, нет подлинной культуры, в споре он игнорирует основные принципы разума, не стремится к достижению истины. Сложность и многогранность бытия, в котором прибывает человек-масса, не доступны ему, или не пугают его, так как идеи, которые он воспринимает, способны отгородить его от сложностей окружающего его мира, давая иллюзию ясности и логичности. Человек элиты, напротив, человек «великого пути» отмечает Х. Ортега-и-Гассет, он пришел, для того чтобы творить и созидать, брать ответственность на себя.

Массовый человек, не пытается создать, что-то новое, он пользуется и впитывает в себя все то, что уже было придумано, создано ранее. Он существует за счет того, что пользуется тем, что накопили и создали другие.

Х. Ортега-и-Гассет отмечает, что в наше время достаточно внимательно посмотреть на поведение человека, на энергию исходящую от него, на решительность и беззастенчивость, на все то, с чем человек связывает себя, идя с этими качествами по жизни. Человек–масса не слышит окружающих и постоянно пытается навязать свое мнение, стремится урвать как можно больше удовольствий [5, с. 184]. Человек традиционного типа рассматривается как существо духовное, созидающее, деятельное, творец культуры – новой реальности. Он живет в мире традиций и установок, которые, в свою очередь, воспринимаются им как нечто неразрывное и целостное и священное.

Единственное, что интересует человека–массы и выступает стимулом его существования это жажда наслаждения и постоянная погоня за ними. Ярко выраженный эгоистический гедонизм заслонил собой все устремления, с которыми раньше связывался общественный прогресс. Для современного человека характерна безответственность к судьбе не только чужой культуры, но и своей.

Массовый человек оказался в совершенно новом мире, в мире техницизма, на который, по мнению испанского мыслителя, непосредственное влияние оказали либеральная демократия, научное экспериментирование и индустриализация. Мир, окружающий человека–массу с рождения, не ставит перед ним преград, ограничений и запретов. Цивилизация воспринимается им как нечто данное, как природа, а никак накопленная, и сотворенная стараниями, научном изобретательстве, долгом и утомительном строительстве, накоплении материальных и духовных благ.

Одним из способов преодоления кризиса, по мнению испанского мыслителя, является создание «нового искусства». Этот феномен не только сохраняет элитарный тип культуры, но и выступает «антителом» в отношении «человека-массы».

Основным характерным свойством «нового искусства» философ считает его дегуманизацию, которая имеет непосредственную связь с новой эстетической восприимчивостью. «Новое искусство» должно быть автономным и замкнутым в отношении жизненных ценностей. Такого рода развитие искусства приведет к тому, что своей замкнутостью и самостоятельностью возникнет препятствие в реализации в нем массового.

«Новое искусство» в идеях Х. Ортега-и-Гассета есть модель элитарной культуры. Эту модель он раскрывает на примере музыки К. Дебюсси, в живописи П. Пикассо и многих других. Отличительной чертой феномена этого искусства мыслитель считает его непопулярность, именно это искусство делит людей на два поля, на тех, кому это искусство понятно и на тех, для кого оно остается неразгаданной загадкой. «Новое искусство» отмечает мыслитель,

не есть искусство для всех, оно обращено к наиболее одаренному меньшинству, поэтому появляется раздражение в массе, так как человеку-массе остается вещь непонятной и поэтому не нравится ему, он считает себя униженным, подозревает свою несостоятельность и яростным возмущением пытается компенсировать это [5].

Рассматривая современную экономику можно сделать вывод, что массовый человек является одним из самых эффективных потребителей. Массы потребление становится как образ жизни, а совершенная покупка и последующее ее использование превращается в ритуал, поиск душевного удовлетворения [6]. Стоит отметить, что именно элита создает произведения массовой культуры и направляет ее в нужное русло. Не смотря на развлекательный характер и легкость восприятия массовой культурой человеком, во многих произведениях заложены скрытые смыслы, которые побуждают человека к рефлексии.

### **Список литературы:**

1. Ницше Ф. Человеческое, слишком человеческое; Веселая наука; Злая мудрость: сборник / Ф. Ницше; пер. с нем. М.В. Драко. – Минск: Попурри, 1997. – С. 425 – 427
2. Капитанова Л.С. Проблема кризиса культуры в творчестве Х. Ортеги-и-Гассета и Й. Хейзинги: Дис. ... канд. филос. наук: СПб., – 2002. – 163 с.
3. Алякринская М. Особенности развития культуры XX века. Культура и цивилизация [Электронный ресурс]. – Режим доступа: [http://www.gumer.info/bibliotek\\_Buks/Culture/alyakr](http://www.gumer.info/bibliotek_Buks/Culture/alyakr).
4. Ортега-и-Гассет Х. Восстание масс. – М.: АСТ: Ермак, 2005. – 220 с.
5. Ортега-и-Гассет Х. Дегуманизация искусства и другие работы. Эссе о литературе. – М.: Радуга, 1991. – 639 с.
6. Крючкова О.М. Общество потребления и экономика, основанная на нравственном выборе // Контуры глобальных трансформаций: политика, экономика, право. – 2011. – № 4. – С. 113 – 121.

## СЕКЦИЯ «ЭКОЛОГИЯ»

### ПРАВОВЫЕ ОСНОВЫ РЕАЛИЗАЦИИ ПОЛИТИКИ ГОСУДАРСТВА В СФЕРЕ ЭКОЛОГИИ

***Великова Анна Владимировна***

*магистрант, Факультет управления и права  
ФГБОУ ВО «Поволжский государственный технологический университет»,  
РФ, г. Йошкар Ола  
E-mail: [anna\\_arklight@mail.ru](mailto:anna_arklight@mail.ru)*

***Моспанова Елена Викторовна***

*научный руководитель, канд. экон. наук, доц. кафедры управления и права  
ФГБОУ ВО «Поволжский государственный технологический университет»,  
РФ, г. Йошкар Ола*

**Аннотация.** В статье проведен анализ основных правовых актов в сфере экологии и природопользования. На основе проведенного анализа федерального и регионального законодательства в сфере экологии определена роль правовых актов в реализации политики государства в сфере экологии.

**Ключевые слова:** экология, природопользование, политика государства в сфере экологии, правовой акт.

В связи с увеличением масштаба экономической деятельности, ростом воздействия предприятий и человека на окружающую нас природную среду все более актуальными становятся вопросы экологической безопасности и осмысленного использования природных ресурсов. В целях предотвращения неблагоприятного влияния на экологию в последнее время в стране и в регионах вопросам экологии уделяется значительное внимание.

В России и ее субъектах на достаточном законодательном уровне ведется работа по сохранению и восстановлению природной среды и обеспечению экологической безопасности. За последнее время стремительно возрастает количество нормативных правовых актов, регулирующих вопросы экологии.

Причины столь пристального внимания к вопросам экологии и увеличения числа нормативных правовых актов, регулирующих эти вопросы, достаточно очевидны. Это проблемы, связанные с изменением климата, сокращение биоразнообразия, загрязнение атмосферы, источников питьевого обеспечения, увеличение количества несанкционированных свалок и другие негативные процессы для природной среды.

Целью статьи является определение роли правовых актов в осуществлении политики государства в сфере экологии на основе анализ действующего федерального и регионального законодательства. Для этого поставлены следующие задачи: провести анализ федерального законодательства в сфере экологии, оценить состояние регионального экологического законодательства на примере Чувашской Республики.

Политика государства в сфере экологии базируется главным образом на Конституции РФ, где закреплено право каждого человека на благоприятную окружающую среду [1]. Кроме права в Конституции РФ закреплена также и обязанность каждого из нас, проживающего на территории России, сохранять природную среду, разумно использовать и беречь природные ресурсы. Итак, это основополагающие принципы, на которых строится политика государства в сфере экологии.

Одним из основных документов, определяющих государственную политику в сфере экологии, является Концепция долгосрочного социально-экономического развития Российской Федерации на период до 2020 года, утвержденная распоряжением Правительства Российской Федерации от 17.11.2008 1662-р [2]. В этом документе еще по состоянию на 2008 год указывалось об увеличении отрицательного воздействия на природную среду, о крайне неблагоприятной ситуации с качеством питьевой воды, отмечалась тенденция сокращения видового биоразнообразия. Поэтому сохранение существующего уровня отрицательного воздействия и непринятие мер по сокращению накопленного экологического ущерба может привести к дальнейшему обострению экологических проблем.

Концепция предусматривает 4 направления обеспечения экологической безопасности:

1) экология производства, предусматривает поэтапное сокращение уровней влияния на природную среду всех антропогенных источников. Основными элементами этого направления являются новая система установления нормативов допустимого воздействия на окружающую среду, предусматривающая отказ от формирования индивидуальных разрешений для каждого предприятия и установление нормативов и планов поэтапного снижения загрязнения до уровней, соответствующих наилучшим экологически безопасным мировым технологиям, создание развитой индустрии утилизации отходов. В целях развития этого направления планируется стимулировать процессы модернизации производства, ориентированные на сокращение и вторичное использование отходов, разработка и введение новых эффективных технологий производства электрической и тепловой энергии, сопряженных с экологически безопасной утилизацией отходов этих производств. Способствовать введению новейших технологий должны, в том числе и меры налоговой политики, в соответствии с которыми при внедрении и использовании экологически чистых и (или) энергосберегающих технологий будут предоставляться соответствующие льготы. Таким образом, предусматривается создать экономические стимулы для модернизации производства и использования соответствующих технологий гражданами;

2) экология человека, предусматривает создание экологически безопасной и комфортной обстановки в местах проживания населения, его работы и отдыха. Это направление включает в себя ликвидацию накопленного экологического ущерба, восстановление загрязненных территорий, обеспечение эффективной санитарии, управление коммунальными отходами;

3) экологический бизнес создание эффективного экологического сектора экономики;

4) экология природной среды определяет сохранение и защиту природной среды. В рамках данного направления предполагается создать такую систему особо охраняемых природных территорий, которая бы обеспечивала сохранность

естественных экосистем во всех природно-климатических регионах страны, предусматриваются также новые методы территориального планирования, землепользования и застройки, учитывающие экологические ограничения.

В целях реализации указанных основных направлений экологического развития с 2008 года по настоящее время принято бесчисленное множество правовых актов, выполнены сотни поручений руководства страны.

К основным документам, определяющим политику государства в сфере экологии, относятся также Основы государственной политики в области экологического развития Российской Федерации на период до 2030 г., утвержденные Президентом Российской Федерации 30.04.2012 [3]. Разработка названного документа обусловлена необходимостью обеспечения сохранности природной среды при совершенствовании экономики. Основы определяют цель, задачи государства в сфере экологии и механизмы их реализации. Главной целью политики государства в сфере экологии является сохранение природной среды при совершенствовании экономики, сохранение биоразнообразия, разумное использование природных ресурсов в целях сохранения для будущих поколений.

Для достижения основной цели политики государства в сфере экологии определены 13 задач, среди них и повышение качества принимаемых правовых актов в рассматриваемой сфере. Вполне очевидно, что успешная реализация Основ зависит от наличия соответствующего правового обеспечения, поскольку действовавший на момент утверждения Основ правовой механизм не мог обеспечить его реализацию. Невозможно усомниться в реализации предусмотренной Основами задачи по совершенствованию принимаемых органами власти правовых актов. За время действия Основ приняты десятки законов, сотни подзаконных актов, которые регламентируют то или иное направление экологии (атмосферный воздух, обращение с отходами, использование особо охраняемых природных территорий и др.). В целях выполнения предусмотренных задач должны быть определены эффективные способы их реализации. В Основах для каждой задачи определены основные способы ее реализации,



начиная с совершенствования разделения полномочий органов власти, завершая гармонизацией федерального и регионального законодательства об охране окружающей среды с международным экологическим правом.

Еще одним базовым документом в сфере экологии является Экологическая доктрина Российской Федерации, утвержденная распоряжением Правительства РФ от 31.08.2002 1225-р [4]. В ней также как и в Основах определены способы осуществления политики государства в сфере экологии, среди которых улучшение системы государственного управления природопользованием (разграничение полномочий и ответственности между федеральными и региональными государственными органами и местными органами в сфере контроля за использованием ресурсов и состоянием природы), нормативное правовое обеспечение и правоприменение (устранение противоречий между природно-ресурсными и природоохранными нормами, между законодательством в сфере экологии и нормами других отраслей права, принятие правовых актов органов исполнительной власти, необходимых для полноценного применения федеральных законов), экономические и финансовые механизмы (создание и применение системы налогов и пошлин, стимулирующих использование наилучших технологий, адекватное бюджетное финансирование экологического направления деятельности государства), экологический мониторинг, научное развитие (развитие научных знаний об экологических основах развития), экологическое образование и просвещение и др.

Основой для осуществления государственной политики в сфере экологии является Стратегия экологической безопасности Российской Федерации на период до 2025 года, утвержденная Указом Президента РФ от 19.04.2017 № 176 [5]. Решение основных задач, определенных в Стратегии, предусматривается осуществлять по 16 приоритетным направлениям, среди которых: совершенствование законодательства в сфере экологии и природопользования, улучшение системы обращения с отходами путем создания индустрии утилизации и повторного использования отходов, ликвидация негативных последствий влияния антропогенных факторов на природную среду минимизация ущерба,

причиняемого природе при добыче природных ресурсов, осуществление эффективных мер по рациональному использованию природных ресурсов, совершенствование мер по сохранению биологического разнообразия, развитие системы особо охраняемых природных территорий, повышение экологического образования и просвещения, и др.

Следует отметить, что в вышеперечисленных базовых документах цели политики государства в сфере экологии, задачи, основные направления деятельности, а также механизмы реализации данной политики практически повторяются, меняется лишь их трактовка. Вместе с тем, каждый из этих правовых актов имеет огромное значение для достижения главной цели политики государства в сфере экологии – сохранение и восстановление природной среды, обеспечение качества природной среды, необходимого для благоприятной жизни нынешнего и будущих поколений.

В рамках реализации вышеназванных правовых актов государством были предприняты определенные шаги. Так, в июле 2014 года принят Федеральный закон «О внесении изменений в Федеральный закон «Об охране окружающей среды» и отдельные законодательные акты Российской Федерации» [6], который содержит положения, касающиеся широкого круга вопросов государственного регулирования отношений в сфере экологии. Названным федеральным законом предусмотрено реформирование нормирования в сфере экологии, введение наилучших доступных технологий и комплексных экологических разрешений, категорирование хозяйственных объектов в зависимости от уровня негативного воздействия на окружающую среду, введение единой государственной системы учета хозяйственных объектов, которые оказывают отрицательное влияние на природную среду, создание системы экономического стимулирования при осуществлении природоохранных мероприятий. Федеральным законом «О внесении изменений в Федеральный закон «Об охране окружающей среды» и отдельные законодательные акты Российской Федерации», предусматривается, что государством может быть оказана поддержка при внедрении наилучших доступных технологий и иных мероприятий, которые способствуют

уменьшению отрицательного влияния на природную среду. Такая поддержка может быть осуществлена путем предоставления налоговых льгот, предоставления льгот в отношении платы за негативное воздействие на окружающую среду.

В декабре 2014 года принят Федеральный закон «О внесении изменений в Федеральный закон «Об отходах производства и потребления», отдельные законодательные акты Российской Федерации и признании утратившими силу отдельных законодательных актов (положений законодательных актов) Российской Федерации» [7]. Названный федеральный закон внес многочисленные изменения в Федеральный закон «Об отходах производства и потребления», а также в ряд иных законодательных актов. В отношении отходов изменено как само определение отхода, так и принципы правового регулирования в сфере обращения с отходами. Уточнены полномочия органов власти в области обращения с отходами, установлены требования к территориальным схемам в области обращения с отходами. Для осуществления деятельности по сбору, транспортированию, обработке, утилизации, обезвреживанию и захоронению твердых коммунальных отходов в регионах предусмотрено создание региональных операторов.

В связи с принятием в августе 2018 года Федерального закона «О внесении изменений в Градостроительный кодекс Российской Федерации и отдельные законодательные акты Российской Федерации» [8] усовершенствован порядок регулирования зон с особыми условиями использования территорий, каковыми являются особо охраняемые природные территории. Федеральным законом предусмотрено, что основные виды разрешенного использования земельных участков, расположенных в границах особо охраняемых природных территорий, определяются положением о них. Положением об особо охраняемой природной территории могут быть также предусмотрены вспомогательные виды разрешенного использования земельных участков. В случаях, если разрешенное использование земельных участков в границах особо охраняемой природной территории допускает строительство на них, в положении об особо охраняемой

природной территории устанавливаются предельные (максимальные и (или) минимальные) параметры разрешенного строительства, реконструкции объектов капитального строительства. В соответствии с данным федеральным законом положения об особо охраняемых природных территориях, которые утверждены до 1 сентября 2018 г., должны быть приведены в соответствие с новыми требованиями до 1 июля 2020 года.

Кроме того, о реализации направлений, указанных в вышеназванных правовых актах, можно судить и по тому, какие цели и задачи ставятся перед органами власти в Указе Президента РФ от 07.05.2018 № 204 «О национальных целях и стратегических задачах развития Российской Федерации на период до 2024 года» [9]. В соответствии с данным документом Правительству РФ поручено разработать национальные проекты (программы) по отдельным направлениям, в том числе по направлению экологии. В названном Указе Президента РФ предусмотрено, что при разработке национального проекта в сфере экологии Правительству РФ следует исходить из того, что в 2024 году необходимо обеспечить достижение следующих целей и целевых показателей:

- эффективное обращение с отходами, включая ликвидацию всех выявленных на 1 января 2018 г. несанкционированных свалок в границах городов;
- кардинальное снижение уровня загрязнения атмосферного воздуха в крупных промышленных центрах, в том числе уменьшение не менее чем на 20 процентов совокупного объема выбросов загрязняющих веществ в атмосферу в наиболее загрязненных городах;
- повышение качества питьевой воды для населения, в том числе для жителей населенных пунктов, не оборудованных современными системами централизованного водоснабжения;
- экологическое оздоровление водных объектов, включая реку Волгу, и сохранение уникальных водных систем, включая озера Байкал и Телецкое;
- сохранение биологического разнообразия, в том числе посредством создания не менее 24 новых особо охраняемых природных территорий.

Таким образом, высокие цели, определенные в Концепции, Основах и Экологической доктрине не остались просто нормой, они реализуются посредством принятия специальных законов, иных нормативных правовых актов, установления обязательных для органов власти и субъектов хозяйственной деятельности норм и правил поведения.

Основными инструментами реализации Концепции, Стратегии и Экологической доктрины являются федеральные государственные программы и непрограммные направления деятельности, государственные программы регионов федерации и муниципальные программы, разработанные с учетом указанных документов. В соответствии с Перечнем государственных программ, разрабатываемых на федеральном уровне, утвержденным распоряжением Правительства РФ от 11.11.2010 1950-р, постановлением Правительства РФ от 15.04.2014 № 326 утверждена государственная программа РФ «Охрана окружающей среды» на 2012-2020 годы» [10, 11].

Согласно статье 3 Федерального закона от 28.06.2014 № 172-ФЗ «О стратегическом планировании в Российской Федерации» государственная программа РФ это документ стратегического планирования, содержащий комплекс планируемых мероприятий, взаимоувязанных по задачам, срокам осуществления, исполнителям и ресурсам, и инструментов государственной политики, обеспечивающих в рамках реализации ключевых государственных функций достижение приоритетов и целей государственной политики в сфере социально-экономического развития и обеспечения национальной безопасности РФ [12]. Таким образом, государственная программа является документом, в котором предусмотрены конкретные мероприятия по реализации основных направлений, определенных в концепциях и стратегиях социально-экономического развития страны. Основной целью государственной программы РФ «Охрана окружающей среды» на 2012-2020 годы является повышение уровня экологической безопасности и сохранение природных систем. Ответственным исполнителем данной государственной программы является Министерство природных ресурсов и экологии РФ, которое реализует государственную

программу во взаимодействии с иными федеральными органами исполнительной власти. Государственной программой РФ «Охрана окружающей среды» на 2012-2020 годы» предусмотрено также участие субъектов РФ в реализации указанной государственной программы. Особенностью государственной программы является ее использование для достижения конкретных целей всех инструментов государственного управления, таких как бюджетное и внебюджетное финансирование, меры государственного регулирования, механизмы взаимодействия с органами государственной власти и местного самоуправления, учреждениями и иными организациями. Государственная программа представляет собой форму планирования и организации работы органов власти по осуществлению основных направлений в сфере охраны окружающей среды.

Все вышерассмотренные документы – это правовые акты, содержащие нормы общего характера, которые определяют правовые основы государственной политики в области охраны окружающей среды. Наряду с правовыми актами общего характера существуют и правовые акты, закрепляющие особенности осуществления отдельных направлений деятельности органов государственной власти, местного самоуправления, хозяйствующих субъектов. К таким правовым актам, прежде всего, относятся федеральные законы «Об охране окружающей среды», «Об отходах производства и потребления», «Об экологической экспертизе», «Об охране атмосферного воздуха» и др.

Положения рассмотренных выше документов конкретизируются применительно к специфике осуществления политики государства в сфере экологии по различным регионам федерации в стратегиях социально-экономического развития регионов, государственных программах регионов в области охраны окружающей среды и обеспечения экологической безопасности. В соответствии с Конституцией РФ вопросы природопользования, охраны окружающей среды находятся в совместном ведении России и ее субъектов. В силу указанной нормы регионы обладают правом принимать собственные правовые акты в сфере экологии, которые должны соответствовать и не противоречить федеральному законодательству. В регионах по аналогии

с федеральным законодательством приняты собственные стратегии социально-экономического развития, одним из направлений которых, несомненно, являются вопросы охраны окружающей среды на территории региона.

В Чувашской Республике постановлением Кабинета Министров Чувашской Республики утверждена Стратегия социально-экономического развития Чувашской Республики до 2035 года [13]. В Стратегии социально-экономического развития Чувашской Республики до 2035 года определены 5 стратегических целей, одной из которых является рациональное природопользование и обеспечение экологической безопасности. Для достижения указанной цели необходимо решить следующие задачи:

рациональное освоение природно-ресурсного потенциала республики, которое позволит обеспечить внедрение экологически эффективных инновационных технологий, экологически ориентированный рост экономики;

охрана окружающей среды обеспечит защиту природной среды от негативного воздействия экономической деятельности, в том числе снижение выбросов загрязняющих веществ в атмосферный воздух, снижение сброса загрязненных сточных вод, а также развитие системы обращения с отходами.

Кроме того, Стратегия социально-экономического развития Чувашской Республики до 2035 года предусматривает реализацию двух приоритетных проектов в рамках национального проекта в сфере экологии. Это «Рекультивация объектов накопленного ущерба (закрытых полигонов и санкционированных свалок твердых коммунальных отходов), создание объектов переработки и размещения твердых коммунальных отходов в Чувашской Республике» и «Сохранение и предотвращение загрязнения реки Волги на территории Чувашской Республики». Реализация приоритетных направлений в сфере экологии, определенных Стратегией социально-экономического развития Чувашской Республики до 2035 года, будет обеспечена посредством государственной программы Чувашской Республики «Развитие потенциала природно-сырьевых ресурсов и обеспечение экологической безопасности» [14]. В состав данной государственной программы входят подпрограммы

«Обеспечение экологической безопасности на территории Чувашской Республики» и «Обращение с отходами, в том числе с твердыми коммунальными отходами, на территории Чувашской Республики». По результатам реализации основных мероприятий подпрограмм ожидается: снижение негативного воздействия на окружающую среду, возврат в хозяйственный оборот земель, нарушенных в результате прошлой хозяйственной деятельности, развитие сети особо охраняемых природных территорий и сохранение биологического разнообразия, снижение объема загрязненных сточных вод, сбрасываемых в водные объекты, ликвидация накопленного экологического ущерба, связанного с прошлой экономической и иной деятельностью и др.

Ввиду изменений, произошедших в связи с принятием в июле и декабре 2014 года федеральных законов, в республике был принят Закон Чувашской Республики «О регулировании отдельных правоотношений, связанных с охраной окружающей среды и обеспечением экологической безопасности на территории Чувашской Республики» [15]. Данный закон регулирует отношения в сфере охраны атмосферного воздуха, экологической экспертизы, обращения с отходами производства и потребления, с твердыми коммунальными отходами и четко разграничивает полномочия органов государственной власти.

Выводы. Экологическая ситуация в России без сомнения характеризуется высоким уровнем антропогенного воздействия на природную среду и значительными экологическими последствиями прошлой экономической деятельности. В связи с этим необходима эффективная реализация государственной политики в области охраны окружающей среды. Государственная политика в сфере экологии является частью внутренней и внешней политики РФ и осуществляется органами государственной власти и местного самоуправления разными механизмами, в том числе посредством совершенствование законодательства в сфере экологии. Очевидно, что цели, задачи и принципы политики государства в сфере экологии, способы ее осуществления должны быть подкреплены соответствующим правовым обеспечением. При создании действенного механизма правового регулирования важно оценить эффективность его действия.



Эффективность механизма правового регулирования определяется путем проведения мониторинга правоприменения.

Проведенный анализ основных правовых актов в сфере экологии свидетельствует, что роль правовых актов в осуществлении политики государства в сфере экологии велика. Норма права является основой регулирования общественных отношений, ее значение как механизма правового регулирования определяется тем, что в ней закладывается правильная форма поведения субъектов правоотношений.

### **Список литературы:**

1. Конституция Российской Федерации [Электронный ресурс] // Российская газета, 1993, 25 декабря. Дата обращения 25.09.2018.
2. О Концепции долгосрочного социально-экономического развития Российской Федерации на период до 2020 года [Электронный ресурс]: распоряжение Правительства Российской Федерации от 17 ноября 2008 г. № 1662-р // Собрание законодательства Российской Федерации, 2008, № 47, ст. 5489. Дата обращения 25.09.2018.
3. Основы государственной политики в области экологического развития России на период до 2030 года [Электронный ресурс], утверждены Президентом Российской Федерации 30 апреля 2012 года. Дата обращения 25.09.2018.
4. Об Экологической доктрине Российской Федерации [Электронный ресурс]: распоряжение Правительства Российской Федерации от 31 августа 2002 г. № 1225-р // Собрание законодательства Российской Федерации, 2002, № 36, ст. 3510. Дата обращения 25.09.2018.
5. Стратегия экологической безопасности Российской Федерации на период до 2025 года [Электронный ресурс]: Указ Президента Российской Федерации от 19 апреля 2017 г. № 176 // Собрание законодательства Российской Федерации, 2017, № 17, ст. 2546. Дата обращения 25.09.2018.
6. О внесении изменений в Федеральный закон «Об охране окружающей среды» и отдельные законодательные акты Российской Федерации [Электронный ресурс]: Федеральный закон от 21 июля 2014 г. № 219-ФЗ: принят Государственной Думой 2 июля 2014 г.: одобрен Советом Федерации Федерального Собрания Российской Федерации 9 июля 2014 г. // Собрание законодательства Российской Федерации, 2014, № 30 (часть I), ст. 4220. Дата обращения 25.09.2018.

7. О внесении изменений в Федеральный закон «Об отходах производства и потребления», отдельные законодательные акты Российской Федерации и признании утратившими силу отдельных законодательных актов (положений законодательных актов) Российской Федерации [Электронный ресурс]: Федеральный закон от 29 декабря 2014 г. № 458-ФЗ: принят Государственной Думой 23 декабря 2014 г.: одобрен Советом Федерации Федерального Собрания Российской Федерации 25 декабря 2014 г. // Собрание законодательства Российской Федерации, 2015, № 1 (часть I), ст. 11. Дата обращения 25.09.2018.
8. О внесении изменений в Градостроительный кодекс Российской Федерации и отдельные законодательные акты Российской Федерации [Электронный ресурс]: Федеральный закон от 3 августа 2018 г. № 342-ФЗ: принят Государственной Думой 26 июля 2018 г.: одобрен Советом Федерации Федерального Собрания Российской Федерации 28 июля 2014 г. // Собрание законодательства Российской Федерации, 2018, № 32 (часть II), ст. 5135. Дата обращения 25.09.2018.
9. О национальных целях и стратегических задачах развития Российской Федерации на период до 2024 года [Электронный ресурс]: Указ Президента Российской Федерации от 7 мая 2018 г. № 204 // Собрание законодательства Российской Федерации, 2018, № 20, ст. 2817. Дата обращения 25.09.2018.
10. Перечень государственных программ Российской Федерации [Электронный ресурс]: распоряжение Правительства Российской Федерации от 11 ноября 2010 г. № 1950-р // Собрание законодательства Российской Федерации, 2010, № 47, ст. 6166. Дата обращения 26.09.2018.
11. Государственная программа Российской Федерации «Охрана окружающей среды» на 2012–2020 годы [Электронный ресурс]: постановление Правительства Российской Федерации от 15 апреля 2014 г. № 326 // Собрание законодательства Российской Федерации, 2014, № 18 (часть III), ст. 2171. Дата обращения 26.09.2018.
12. О стратегическом планировании в Российской Федерации [Электронный ресурс]: федеральный закон от 28 июня 2014 г. № 172-ФЗ: принят Государственной Думой 20 июня 2014 г.: одобрен Советом Федерации Федерального Собрания Российской Федерации 25 июня 2014 г. // Собрание законодательства Российской Федерации, 2014, № 26 (часть I), ст. 3378. Дата обращения 26.09.2018.
13. Стратегия социально-экономического развития Чувашской Республики до 2035 года [Электронный ресурс]: постановление Кабинета Министров Чувашской Республики от 28 июня 2018 г. № 254 // газета «Вести Чувашии», 2018, 21 июля. Дата обращения 26.09.2018.
14. Государственная программа Чувашской Республики «Развитие потенциала природно-сырьевых ресурсов и обеспечение экологической безопасности» [Электронный ресурс]: постановление Кабинета Министров Чувашской Республики от 29 октября 2013 г. № 439 // газета «Вести Чувашии», 2013, 30 ноября. Дата обращения 26.09.2018.

15.О регулировании отдельных правоотношений, связанных с охраной окружающей среды и обеспечением экологической безопасности на территории Чувашской Республики [Электронный ресурс]: Закон Чувашской Республики от 4 марта 2016 г. № 3: принят Государственным Советом Чувашской Республики 25 февраля 2016 г. // Собрание законодательства Чувашской Республики, 2016, № 3, ст. 166. Дата обращения 26.09.2018.

## СЕКЦИЯ «ЭКОНОМИКА»

### МЕТОДИКИ ОЦЕНКИ НАЛОГОВОГО ПОТЕНЦИАЛА

***Баженова Кристина Владимировна***  
*магистрант, кафедра финансов, денежного обращения и кредита,  
Тюменский государственный университет,  
РФ, г. Тюмень*  
*E-mail: [kristina\\_bazhenova\\_2013@mail.ru](mailto:kristina_bazhenova_2013@mail.ru)*

***Корчемкина Елена Сергеевна***  
*научный руководитель, канд. экон. наук, доц.,  
кафедра финансов, денежного обращения и кредита,  
Тюменский государственный университет,  
РФ, г. Тюмень*

В Российской Федерации нормативный документ, регламентирующий порядок оценки налогового потенциала субъектов РФ - это Постановление Правительства РФ от 22 ноября 2004 г. № 670. Согласно которому, в целях определения расчетной бюджетной обеспеченности субъектов РФ до распределения им дотаций рассчитывается индекс налогового потенциала [2].

Индекс налогового потенциала отражает относительную оценку налоговых доходов консолидированного бюджета субъекта РФ, определенную с учётом уровня развития и структуры налоговой базы субъекта РФ.

В современной экономической литературе существует множество методов оценки налогового потенциала, в частности, методы, основанные на макроэкономических показателях.

Метод оценки на основании валового регионального продукта (ВРП) позволяет получить более адекватную оценку налогового потенциала (например, по сравнению со среднедушевыми доходами), так как включает основной объем налогооблагаемых ресурсов; учитывает доходы резидентов и нерезидентов. А также при данном методе необходимо учитывать особенности структуры российских налогов и способы расчета данного показателя (ВРП агрегировано

описывает налоговые базы только трех налогов, поэтому оценка дает приближенное значение). Кроме этого, метод не учитывает влияния некоторых федеральных налогов и трансфертов из федерального бюджета на налоговый потенциал регионов. Расчет показателя ВРП происходит с запозданием (на несколько лет), что приводит к невозможности прогноза налогового потенциала на его основе.

Метод совокупных налогооблагаемых ресурсов более точно отражает фактический объем налоговых ресурсов региона по сравнению с ВРП. Независим от искажения данных, представляемых регионами. Соответствует общей концепции вертикали власти, распространяющейся и на бюджетное распределение, и налоговое законодательство. Но в то же время, метод требует большого количества данных. Отсутствует оценка динамических процессов и изменения структуры налогового потенциала.

При методе оценки с использованием индекса налогового потенциала (ИНП) зависимость однофакторная, упрощается техника прогнозирования. Метод основывается на фактических поступлениях налоговых доходов без учета сумм недоимки в разрезе уровней бюджетной системы. Как следствие, отсутствие стимулов у регионов-реципиентов к более объективному учету собственного налогового потенциала и их слабая заинтересованность в изыскании внутренних резервов. Расчет требует значительного объема данных. Используется линейная зависимость между налоговыми поступлениями и величиной добавленной стоимости, что некорректно, так как существует определенная прогрессивность налогообложения [1, с. 165].

Метод оценки на основании показателя среднедушевых доходов населения. Данному методу свойственна простота определения и доступность данных о среднедушевых доходах населения по субъектам РФ, «прозрачность» используемого показателя. Является неточным инструментом для измерения возможностей регионов.

Метод оценки фактически собранных налоговых доходов регионе. При данном методе имеет место простота сбора данных и их доступность.

Метод не учитывает фискальных усилий региональных властей, так как строится на расчете налогового потенциала «от достигнутого». Имеет относительную точность. При применении данного метода на практике образуется разрыв между количеством фактически собранных в регионе налогов и потенциальной способностью региона генерировать бюджетные доходы. Имеет относительную точность. При применении данного метода на практике образуется разрыв между количеством фактически собранных в регионе налогов и потенциальной способностью региона генерировать бюджетные доходы.

Метод индикативного анализа (база для составления налогового паспорта региона). Разработка налогового паспорта региона позволяет более обоснованно подходить к определению индикативных (контрольных) показателей по мобилизации налогов и сборов в бюджет. Метод вносит определенность в систему межбюджетных отношений, но при нём отсутствует четкая налоговая концепция.

Кроме этого, существует группа методов оценки налогового потенциала - методы, основанные на построении репрезентативной налоговой системы.

Метод регрессионного анализа сокращает количество данных для измерения налогового потенциала. Меньшая трудоемкость метода по сравнению с расчетным методом репрезентативной налоговой системы и большая объективность. Он освобождает от необходимости точно определять стандартные налоговые базы и вычислять репрезентативные налоговые ставки. Число налоговых баз, которые могут быть включены в уравнение регрессии, ограничено доступностью данных по регионам; метод относительно сложен и не так прозрачен как другие показатели налогового потенциала, такие как среднедушевой доход [1, с. 167].

Метод, опирающийся на аддитивное свойство налогового потенциала (построение репрезентативной налоговой системы) позволяет учитывать федеральные налоговые льготы. Позволяет получить более объективную оценку и требует значительного объема данных.

Метод оценки скрываемой деятельности в промышленности. Данные по «теневым доходам» позволяют скорректировать величины налоговой базы регионе. Метод не учитывает территориальные и производственные особенности, а также транспортировки продукции предприятий. Кроме этого, существуют трудности при получении информации по операциям скрытой экономической деятельности и ее относительная объективность.

Современные методы оценки налогового потенциала региона основываются на системном подходе, позволяющем учесть большой объем информации о направлениях развития налоговой системы территории и результатах деятельности хозяйственного комплекса региона.

Наиболее распространенным методом оценки налогового потенциала территории считается соотношение величины валового регионального продукта (ВРП) и суммы поступивших региональных налоговых платежей с поправкой на степень налоговой задолженности. Данный метод не всегда достоверно отражает эффективность функционирования налогового механизма, что обусловлено ежеквартальными и годовыми корректировками уровня ВРП. Поэтому целесообразно использовать и фактический метод, основанный на данных налоговой статистики [3, с. 180].

Основным приоритетом использования фактического метода является проработанная и сформированная информационная база в виде сводных отчетов налоговых органов, при этом каждая исследуемая категория имеет подробную расшифровку и пояснения, возникающие в ходе контрольных мероприятий.

По результатам, полученным при помощи фискального и ресурсного подхода, производится оценка налогового потенциала региона межбюджетным методом. Практическое применение данного подхода позволяет выстроить систему межбюджетного регулирования, а также согласно Бюджетному кодексу РФ, производить рациональное выравнивание бюджетной обеспеченности субъектов страны и муниципальных образований на основе оценки индекса налогового потенциала. Исходя из структуры расчета индекса налогового потенциала (ИНП), который тесно связан с уровнем ВРП на душу населения,

государственными органами производится анализ уровня бюджетной обеспеченности территории. Сам процесс расчета представляет собой отношение налоговых возможностей территории к среднему уровню по стране.

В условиях Российской Федерации наиболее предпочтительным является метод репрезентативной налоговой системы, базирующийся на прогнозировании потенциально возможных налоговых поступлений в бюджет региона при средних налоговых ставках по стране, соответствующих налоговым базам [3, с.178].

Суть данного метода состоит в расчете фактической суммы бюджетных платежей, которые возможно будут собраны в регионе, если налоговые усилия будут на среднем уровне, а состав налогов и ставка налогообложения будет одинаковой во всех субъектах.

Оценка налогового потенциала является сложным процессом, который должен учитывать следующие нюансы:

- 1) положения действующего налогового законодательства на момент оценки и выявленных тенденциях его нормативного совершенствования;
- 2) величину нормативных отчислений от регулирующих федеральных налогов;
- 3) прогноз развития социально-экономических процессов в регионе;
- 4) перспективных направлениях бюджетно-налоговой политики.

### **Список литературы:**

1. Миронов А.А. Налоговый потенциал региона: теория и методика его формирования и оценки [Текст] / А.А. Миронов. – Йошкар-Ола: ООО «Стринг», 2015. – 195 с.
2. Справочно-правовая система "Консультант Плюс" [Электронный ресурс] / Режим доступа: <http://www.consultant.ru> (Дата обращения: 2018).
3. Толкачева Н.А. Актуальные финансовые исследования: теория, методология и практика: сборник научных трудов / Н.А. Толкачева. - М.: Берлин: Директ - Медиа, 2016. – 230 с.



## СОВРЕМЕННОЕ СОСТОЯНИЕ РЫНКА ТРУДА ТОП-МЕНЕДЖЕРОВ В РОССИИ

*Золотавина Елена Викторовна*

*студент,*

*кафедра Экономической теории и прикладной экономики,*

*РФ, г. Тюмень*

*E-mail: [Nikonorova.lv72@yandex.ru](mailto:Nikonorova.lv72@yandex.ru)*

Существующие в настоящее время политические и экономические условия в мире в целом и в России в частности требуют изменения способов и инструментов управления кадровой политикой и персоналом. На современное состояние рынка труда значительное влияние оказывают ряд факторов, среди которых особое влияние имеют интеграция мировой экономики и высокий уровень международной мобильности трудовых ресурсов.

Стоит отметить, что рынок труда РФ обладает характерными особенностями и проблемами, сказывающимися на процессе управления персоналом в российских организациях. В первую очередь, к ним относятся резкая диспропорция размера оплаты труда, отличающаяся в 2-4 раза среди линейного персонала, руководителей среднего звена и топ-менеджеров. Подобная ситуация складывается и при сравнении размеров оплаты труда персонала в субъектах РФ, происходит обесценивание ее реального уровня. Кроме того, стоит сказать о низком уровне производительности труда, а также недостаточном уровне квалификации кадров.

Необходимо указать ряд существующих факторов, оказывающих огромное негативное влияние на современное состояние рынка труда, среди которых наличие глобального геополитического кризиса, накладывающего ограничения на экспортно-импортные операции, доступность кредитных ресурсов для мелких и крупных игроков рынка. Сюда же стоит отнести присутствие финансовых и информационных спекуляций на макроуровне, вызывающих панику и нестабильность на рынке (непредсказуемое поведение потребителей), слабый уровень реальной государственной поддержки малого и среднего бизнеса в результате дефицита государственного бюджета, несмотря на реализуемую политику протекционизма и импортозамещения [1].

В современной российской научной и деловой литературе не сформирован постоянный термин для зарубежного понятия «top-manager» (топ-менеджер, руководитель высшего уровня). В законодательных актах, научных и деловых статьях, официальной статистике, практике российских компаний и зарубежных филиалов применяются разнообразные термины. Топ-менеджеры отличаются от руководителей более низкого уровня по следующим критериям:

1. существенное влияние на деятельность компании;
2. топ-менеджерами в компании являются их руководители, заместители, руководители высшего звена, а некоторых случаях это члены правления и совета директоров;
3. подчиненность топ-менеджеров в компании только ее собственникам, правлению и генеральному директору;
4. топ-менеджеры – это руководители средних и крупных компаний.

Многие исследователи отмечают, что топ-менеджеры – это особая категория сотрудников, от эффективности управления которых зависят стабильность и развитие компании. Таким образом, топ-менеджер – это лицо, занимающее руководящую должность высшего уровня иерархии в организации, обладающее широким спектром полномочий и оказывающее существенное влияние на деятельность компании в целом.

Ведущие российские компании предъявляют жесткие требования к топ-менеджерам, здесь важны образование, полученное в престижном вузе, наличие опыта работы в данной отрасли, владение иностранными языками, умение работать в команде и налаживать межличностные коммуникации, нестандартное мышление, креативность. Значительная роль принадлежит и открытости к получению новых знаний, стремлению к обучению, формированию должного уровня ответственности, скорости мышления и высокого уровня креативности [5].

Начиная с 2014 года, спрос на рынке труда на топ-менеджеров упал, и такая ситуация сохранялась до середины 2015 года, а уже с 2016 года начинается активный подъем спроса. На сегодняшний день среди топ-менеджеров

востребованы исполнительный директор, коммерческий директор, финансовый директор, директор по маркетингу и продажам, директор по развитию бизнеса. Особый спрос на главных инженеров, главных механиков, главных технологов, заместителей директора по производству, региональных менеджеров [4].

Кадровой компанией «Юнити» проведено исследование, в ходе которого была изучена база вакансий за 2015-2018 гг. и выявлено, что востребованность в генеральных и коммерческих директорах снизилась в два раза, но при этом чаще стали искать руководителей производства (спрос вырос с 5 % до 9 %) и директоров по маркетингу (спрос вырос с 3 % до 13 %), директоров по логистике и транспорту (спрос вырос с 1 % до 7 %), технических директоров (спрос вырос с 1 % до 5,5 %), руководителей по строительству (спрос вырос с 0 % до 3,5 %) [2, 3]. К последним двум руководящим позициям устойчивый интерес появился в 2017-2018 гг. Структура спроса неоднородна. Количество запросов на подбор топ – менеджеров остаётся на уровне прошлого года, и в большинстве случаев они связаны с конфиденциальными заменами текущих руководителей. При этом, согласно данным статистики, можно отметить следующую динамику (рисунок 1):

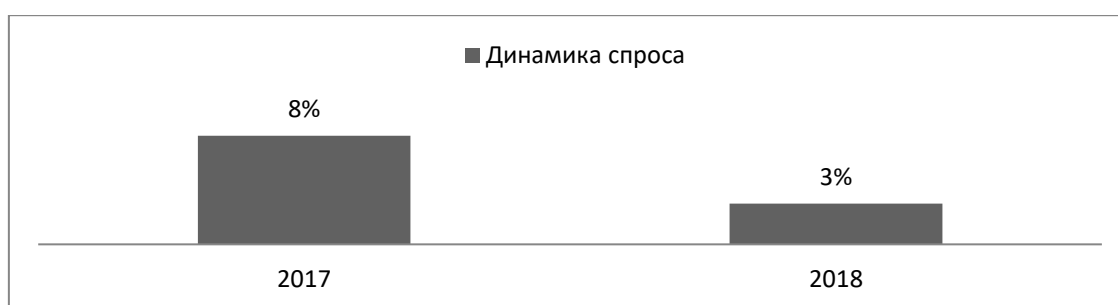

**Рисунок 1. Динамика спроса на топ – менеджеров в РФ**

Рассматривая диаграмму, можем отметить, что в течение года отмечается падение спроса на 5%.

Такие перемены произошли в результате изменения структуры экономики, поэтому общий спрос постепенно переместился в область реального сектора экономики. Так, начиная с декабря 2017 года, в разных субъектах РФ открыто 20 производств, созданы индустриальные парки и особые экономические зоны.

Это в свою очередь создает потребность в технических директорах и руководителях по строительству. Компании перестают ждать выход из стагнации и начинают поиск новых путей развития собственного бизнеса путем проведения маркетинговых исследований.

Очевидное падение спроса на финансовых, коммерческих, генеральных и региональных директоров обусловлено тремя факторами: оптимизацией – стремление сэкономить, распределить функции данных специалистов между другими руководителями, которые по уровню профессионализма и зарплатным ожиданиям соответствуют компании; передача решения задач, выполняемых менеджерами вышеперечисленных профилей на аутсорсинг; ликвидация мелких и средних организаций в результате длительной стагнации вывело на рынок труда большое количество соискателей данного профиля, что создает возможность компаниям, нуждающимся в таких специалистах найти их самостоятельно.

В данной работе были обозначены только основные проблемы отечественного рынка труда топ-менеджеров и его особенности в современной России. Стоит отметить, что непрерывное обучение топ-менеджеров стало частью новой современной реальности. Знания всегда были конкурентным преимуществом, но в информационный век они играют принципиальную роль.

### **Список литературы:**

1. Рощин С.Ю. Рынок труда топ-менеджеров в России // Высшая школа экономики. М.: Изд. дом ГУ ВШЭ, 2016. 251.
2. Рынок труда: динамика спроса на руководителей – 2018 // Режим доступа: <http://hr-media.ru/rynok-truda-dinamika-sprosa-na-rukovoditelej-2018>.
3. Топ-менеджеры на рынке труда в 2015 г. // Режим доступа: <http://roszarplata.ru/articles/46/19344-top-menedzhery-na-rynke-truda-v-2015-g->.
4. Топ-менеджеры на рынке труда в первом полугодии 2016 года // Режим доступа: <http://roszarplata.ru/articles/46/19402-top-menedzhery-na-rynke-truda-v-pervom-polugodii-2016-goda/>.
5. Хаванская А.В. Влияние кризиса на рынок труда топ-менеджеров // Научное сообщество студентов XXI столетия. Экономические науки: сб. ст. по мат. V междунар. студ. науч.-практ. конф. № 5. Режим доступа: <http://sibac.info/archive/economy/5.docx>.

## ПРИМЕНЕНИЕ МЕТОДА МОНТЕ-КАРЛО ДЛЯ АНАЛИЗА РИСКОВ ПРОЕКТА

*Зуева Мария Александровна*

*студент, кафедра экономики фирмы ННГУ им. Лобачевского,  
РФ, г. Нижний Новгород*

*E-mail: [zuevamaru94@gmail.com](mailto:zuevamaru94@gmail.com)*

Неопределенность и риск связаны с любым проектом. Именно поэтому управление рисками является одним из основных процессов на всех жизненных стадиях проекта, начиная от инициализации и заканчивая завершением.

Согласно определению американского стандарта в области управления проектами, риск проекта – это неопределенное событие или условие, которое в случае возникновения имеет позитивное или негативное воздействие, по меньшей мере, на одну из целей проекта, например, сроки, стоимость, содержание или качество.

Риск в проекте может иметь как негативное влияние (потеря ресурсов, недополучение доходов или возникновение дополнительных расходов), так и позитивный эффект (достижение конечных целей проекта).

Нередко для оценки рисков проекта используется показатель NPV – это английская аббревиатура термина Net present value – чистая стоимость денежных потоков, приведенная к моменту расчета проекта.

$$NPV = \sum_{t=0}^N \frac{CF_t}{(1+i)^t} \quad (1)$$

где:  $CF_t$  – суммарный денежный поток в периоде  $t$ , а  $i$  – ставка дисконтирования (ставка приведения). При расчете NPV по формуле в исходящие потоки включаются все инвестиции, вне зависимости от момента времени. При  $NPV > 0$  проект можно считать эффективным,  $NPV < 0$  говорит об убыточности проекта и нерентабельности в него капиталовложений, если  $NPV = 0$ , то проект не принесет ни доходов, ни убытков.

Для оценки показателя NPV с учетом факторов риска (неопределенности) можно использовать имитационное моделирование. В его основе лежит идея создания математической модели для проекта с неопределенными значениями параметров, для которых, зная вероятностные распределения параметров проекта, а также связь между изменениями параметров, можно получить распределение доходности проекта.

Первым этапом в процессе риск-анализа является создание математической модели. Для ее построения необходимо: определить переменные, которые будут включены в модель; определить тип распределения, которому эти переменные подвержены; определить взаимозависимости (функциональные и вероятностные зависимости между переменными).

Модель, построенная по такой процедуре, будет выглядеть следующим образом:

$$NPV = f(x_1, \dots, x_i, \dots, x_n; z_1, \dots, z_j, \dots, z_m),$$

где:  $x_i$  — рисковые переменные (составляющие денежного потока, являющиеся случайными величинами);

$n$  — число переменных риска;

$z_j$  — фиксированные параметры модели, т.е, составляющие денежного потока, которые независимы или малозависимы от внешней среды и должны рассматриваться как детерминированные величины;

$m$  — количество параметров модели.

Для всех переменных риска, являющимися случайными величинами, необходимо подобрать закон распределения. Эта задача является трудоемкой и сложной, т. к. статистические данные весьма ограничены. На практике обычно используют следующие законы распределения вероятностей: нормальный, треугольный, равномерный, дискретный.

В математической модели необходимо учитывать вероятностную зависимость переменных, потому что при отсутствии учета корреляции результаты статистического моделирования могут быть значительно искажены.

Вторым этапом имитационного моделирования является непосредственно этап имитации. Он осуществляется при помощи компьютерной программы, в которой реализован алгоритм метода Монте-Карло и выполняется следующим образом:

1. С помощью встроенной программной функции производится генерация псевдослучайной последовательности чисел, которые являются независимыми и случайно распределенными на отрезке  $[0; 1]$ . Каждое число в полученной последовательности является значением функции распределения для соответствующей переменной риска.

2. Полученное значение каждой переменной риска восстанавливается как аргумент функции распределения вероятностей данной переменной. На этом этапе необходимо учитывать существование вероятностной зависимости.

3. Значения переменных величин подставляются в модель, затем рассчитывается показатель эффективности проекта (например, NPV).

4. Алгоритм описанный в пунктах 1 – 3 повторяется  $n$  раз. Результат каждого повторения эксперимента рассчитывается и сохраняется (т. е. на выходе будет получен набор из  $n$  чисел – результатов:  $NPV_1, \dots, NPV_i, \dots, NPV_n$ ).

Каждый имитационный эксперимент — это случайный сценарий. Для того, чтобы проведенные эксперименты могли дать адекватную оценку необходимо проведение достаточно большого количества испытаний, то есть необходимо обеспечить репрезентативность выборки.

На заключительном этапе процесса анализа риска необходимо провести интерпретацию результатов, которые были получены на предыдущем этапе. Результатами испытаний, полученными в ходе проведения моделирования по методу Монте-Карло могут служить:

1. Ожидаемое значение – агрегирование в виде единственного числа всей информации, имеющейся в распределении вероятностей NPV.

$$EV = \sum_{i=1}^n (NPV_i \cdot p_i) = \frac{1}{n} \sum_{i=1}^n NPV_i, \quad (2)$$

2. Ожидаемые потери – сумма «взвешенных по вероятностям» отрицательных значений NPV.

$$EL = \sum_{i=1}^m (NPV_i^- \cdot p_i) = \frac{1}{n} \sum_{i=1}^m NPV_i^-, \quad (3)$$

3. Ожидаемый выигрыш – сумма «взвешенных по вероятностям» положительных значений NPV.

$$EG = \sum_{i=1}^k (NPV_i^+ \cdot p_i) = \frac{1}{n} \sum_{i=1}^k NPV_i^+, \quad (4)$$

4. Дисперсия и среднее квадратическое отклонение. Данные показатели определяют разброс значений NPV относительно ожидаемого значения.

Дисперсия рассчитывается по формуле:

$$D = \sum_{i=1}^n \left\{ [NPV_i - \sum_{i=1}^n (NPV_i \cdot p_i)]^2 \cdot p_i \right\} = \frac{1}{n} \left( \sum_{i=1}^n (NPV_i - EV)^2 \right), \quad (5)$$

Среднее квадратическое отклонение рассчитывается как квадратный корень из дисперсии:

$$S = \sqrt{D}, \quad (6)$$

5. Коэффициент вариации – относительная мера вариации (изменение величины признака в статистической совокупности), представляющая собой отношение среднего квадратического отклонения к средней величине варьирующего признака.

$$S = \sqrt{D}, \quad (7)$$

6. Коэффициент ожидаемых потерь – показатель, измеряющий величину ожидаемых потерь по отношению к сумме ожидаемого выигрыша и взятых по модулю ожидаемых потерь.

$$\text{Var} = \frac{S}{EV} \quad (8)$$



7. Вероятность реализации неэффективного проекта вычисляется на основе результатов испытаний, полученных после проведения имитации. Этот показатель является безразмерным и определяет риск как возможность потерь и может рассматриваться в качестве измерителя устойчивости проекта. Чем меньше его значение, тем проект устойчивее, и в целом менее рискован.

$$P(NVP < 0) = \frac{m}{n}, \quad (9)$$

где:  $m$  — число отрицательных значений NPV в полученной выборке;

$n$  — число проведенных имитационных экспериментов (размер выборки).

Любой результат, полученный в ходе проведения экспериментов может многое рассказать о степени рискованности проекта, поэтому очень важно тщательно подбирать исходные данные для построения модели, определять степень зависимости подобранных переменных и четко следовать алгоритму реализации выбранного метода. В противном случае можно получить искаженные результаты, что в свою очередь приведет к некорректной оценке рисков проекта, а в последствии, возможно, и к его провалу.

Метод имитационного моделирования Монте-Карло является развитием сценарного подхода к анализу рисков и одновременно может быть отнесен к группе теоретико-вероятностных методов анализа риска. Используя статистические данные и экспертные оценки, аналитик может подобрать законы распределения для некоторых из составляющих проекта, а после проведения имитационных экспериментов может быть подобран закон распределения для результирующего параметра и вычислены его основные характеристики. Проанализировав полученные по данному методу результаты эксперт может сделать вывод об успешности или провале проекта.

### **Список литературы:**

1. Афанасьев А.М. Учет рисков и доходности альтернативных возможностей инвестирования при оценке эффективности инвестиционного проекта // Аудит и финансовый анализ. – 2008. – № 6. – С. 23-31.

2. Бадалова А.Г. Управление рисками деятельности предприятия: Учебное пособие / А.Г. Бадалова, А.В. Пантелеев. - М.: Вузовская книга, 2016. – 234 с.
3. Филина Ф.Н. Риск менеджмент. М.: ГроссМедиа: РОСБУХ, 2008. 232 с.
4. Шеннон Р. Имитационное моделирование – искусство и наука. М.: Мир, 1978. 418 с.

## **АНАЛИЗ ВНЕШНЕТОРГОВОЙ ДЕЯТЕЛЬНОСТИ ПРИДНЕСТРОВСКОЙ МОЛДАВСКОЙ РЕСПУБЛИКИ**

*Михайлова Алина Ивановна*

*студент магистратуры экономического факультета  
Приднестровского государственного университета им. Т.Г. Шевченко,  
специальность «Международная экономика»,  
Республика Молдова, г. Тирасполь  
E-mail: [alinaperpeliak@mail.ru](mailto:alinaperpeliak@mail.ru)*

Современная экономика не может существовать и функционировать без активного вовлечения государств в международные экономические отношения, важной формой проявления которых выступает международная торговля.

Интеграционные процессы затрагивают практически все страны, расширяя экономические связи как между отдельными государствами, так и между организациями. Кроме того, расширение мирохозяйственных связей способствует развитию международного разделения труда, усиливает возможности использования торговых преимуществ, ведет к повышению открытости национальных экономик. Указанные процессы касаются и приднестровской экономики.

На динамику приднестровских внешнеторговых показателей существенное влияние оказывают разнообразные факторы политического и экономического характера: неопределенный правовой статус ПМР, нестабильная социально-экономическая обстановка, девальвация национальной валюты, снижение цен на энергоресурсы (электроэнергию).

Анализ внешнеэкономической деятельности Приднестровской Молдавской Республики за последние годы дает основание утверждать о тенденциях существенного повышения объемов внешней торговли. Для этого рассмотрим структуру экспорта и импорта за 2016-2017 годы.

При рассмотрении товарной структуры экспорта Приднестровья за 2016-2017 годы (рисунок 1) можно увидеть, что основную часть экспорта составили товары и материалы, принадлежащие двум группам: металлы и изделия из них, топливно-энергетические товары.

В товарной структуре экспорта наиболее значительным стало увеличение поставок по статье «металлы и изделия из них» до 233,9 млн долл., или в 2,7 раза по отношению к уровню 2016 года, что в свою очередь обусловило формирование более трети (36,2%) итогового значения, кроме того сопровождалось расширением долевого участия данной товарной группы в структуре экспортных поставок на 20,4 п. п. [2, с. 20].

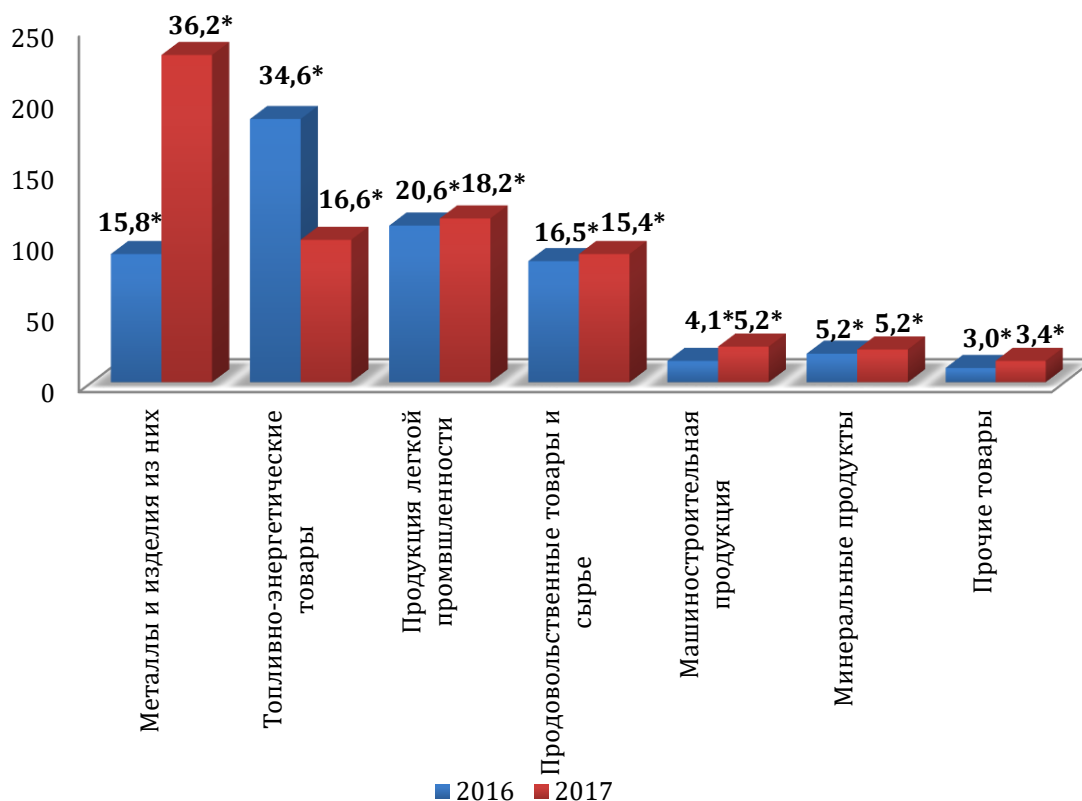

\*удельный вес в общем объеме экспорта, %

**Рисунок 1. Товарная структура экспорта, млн. долл. США [4]**

Объем экспорта товаров легкой промышленности на фоне более активного расширения удельного веса других компонентов, сократил доленое участие в формировании совокупного экспорта на 2,4 п.п. При этом основной прирост в данной товарной группе отмечен по экспорту текстильных материалов и одежды – на 7,3% и 6,4% соответственно. В условиях оказываемой предприятиям обувной промышленности государственной поддержки поставки за рубеж по такой статье как «обувь и части обуви» расширились на 5,5% до 38,6 млн долл.

Вследствие отсутствия поставок электроэнергии в Республику Молдова в апреле-мае 2017 года в совокупности с последующим снижением ее контрактной стоимости, экспорт топливно-энергетических товаров по итогам 2017 года сократился на 42,9% до 107,1 млн долл., обеспечив тем самым 16,6% совокупного показателя против 34,6% в 2016 году [3, с. 9].

Одной из основных групп приднестровского экспорта являются продовольственные товары и сырье – 15,4 %, стоимостная величина которых возросла по итогам года на 10,8 % до 99,4 млн долл., но на фоне более активного расширения других составляющих товарной структуры, долевое участие данной компоненты сократилось на 1,1 п. п.

Увеличение стоимостного объема поставок машиностроительной продукции (+49,6 % до 33,7 млн долл.) и минеральных продуктов (+18,0% до 33,4 млн долл.) обеспечило структурное представление данных групп в совокупном экспорте на уровне 5,2 % соответственно.

В 2017 году основной объем экспорта был ориентирован в такие страны как (рисунок 2):

- Республика Молдова (30,4 % совокупного экспорта, или 196,7 млн долл. (-21,7 % к уровню 2016 года в стоимостном выражении)). Преобладающей товарной компонентой, экспортируемой в данном направлении, является электроэнергия (57,5 %). Существенная часть экспорта приходится на минеральные продукты – 16,0 %, металлы и изделия из них – 13,2 %, продовольственные товары и сырье – 10,7 %.

- Украина (19,0 % совокупного показателя, или 122,9 млн долл. (+84,0 % соответственно)). Существенная доля экспорта приходится на металлы и изделия из них (47,3 %), продовольственные товары и сырье (43,5 %).

- Румыния (15,9 % всего экспорта, или 102,6 млн долл. (+69,6 %)). Основной экспортной категорией являются поставки металлов и изделий из них (96,5 %), демонстрирующие расширение абсолютного значения (+84,5 %);

- Российская Федерация (10,2 % совокупного значения, или 66,3 млн долл., что на 44,1% выше уровня 2016 года). Главными товарными группами,

направляемыми в Россию, выступают: машиностроительная продукция (33,0 %), товары легкой промышленности (23,7 %), металлы и изделия из них (19,7 %). По всем структурным составляющим наблюдался прирост поставок;

- Италия (6,0 %, или 38,7 млн долл. (-4,1 %)) и Германия (5,6 %, или 36,2 млн долл. (+24,3%)). Основной объем экспорта занимают товары легкой промышленности, на которые приходится до 90% общего объема поставок.

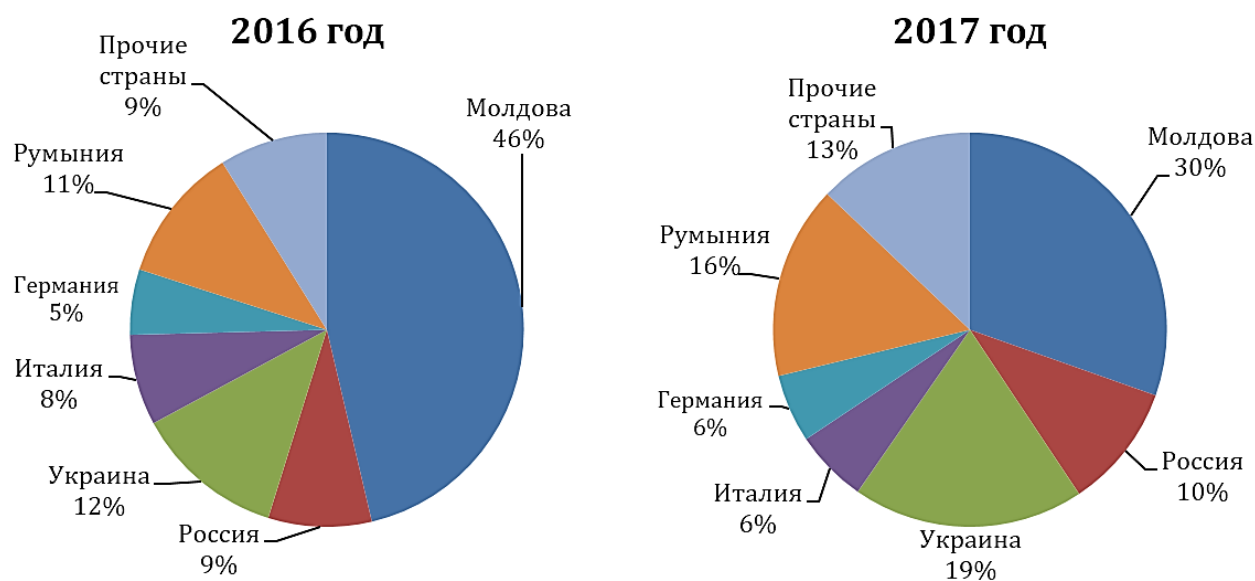

**Рисунок 2. Экспорт товаров в разрезе основных стран, млн долл. США [4]**

Вектор динамики совокупного значения и структурных составляющих импорта в республику обуславливался потребностями крупных предприятий индустрии в сырьевых материалах и ресурсах и по итогам 2017 года характеризовался повышательным трендом по всем товарным группам (рисунок 3), за исключением топливно-энергетических товаров.

Отмечающийся на фоне наращивания производственной деятельности на ОАО «Молдавский металлургический завод» рост закупок сырья для черной металлургии (в 3,1 раза, до 190,6 млн долл.) обусловил расширение удельного веса металлов и изделий из них в структуре импорта до 18,3 %.

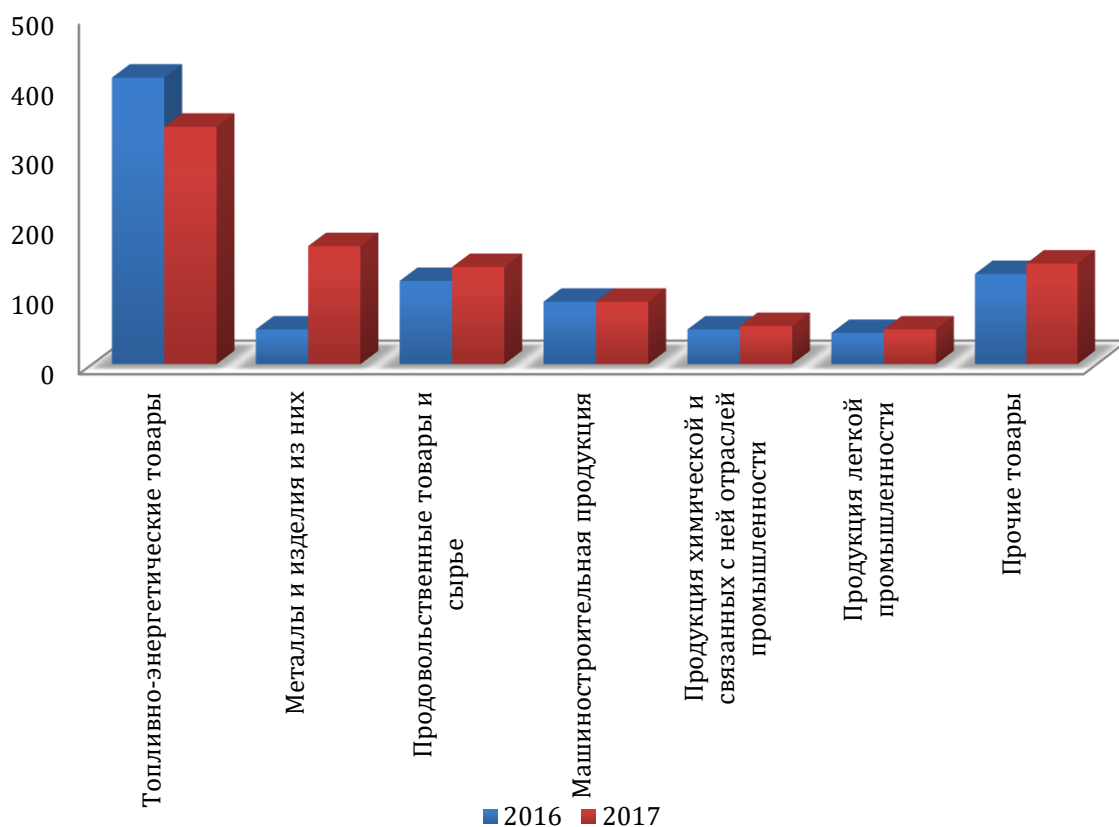

**Рисунок 3. Товарная структура импорта, млн долл. США [4]**

Активизация потребительского спроса нашла отражение в увеличении импортных закупок продовольственных товаров (сырья) на 17,5 % до 134,7 млн долл. и, как следствие, в расширении долевого участия данных компонент в товарной структуре импорта до 13,0 % (+0,6 п.п.).

В 2017 году также фиксировалось увеличение импортных поставок машиностроительной продукции (на 16,6 % до 106,6 млн долл.), продукции химической и связанных с ней отраслей промышленности (на 15,4% до 76,2 млн долл.), легкой промышленности (на 42,8 % до 67,0 млн долл.).

Большая часть импортируемой продукции поступала из таких стран как (рисунок 4):

- Российская Федерация (34,1 % совокупного импорта, или 353,8 млн долл. в стоимостном выражении (-15,6% к базовому уровню 2016 года)). Среди ввозимых товаров наибольшая доля традиционно приходилась на топливо-энергетические товары (79,6 %).

- Украина (22,7% совокупного показателя, или 235,9 млн долл. (+93,3 % к базисному уровню 2016 года)). Основной объем импорта приходится на металлы и изделия из них (43,4 %), продовольственные товары и сырье (26,6 %) и продукцию химической и связанной с ней отраслей (8,1 %). По рассматриваемым товарным группам наблюдалось наращивание поставок;

- Республика Молдова (11,5 % или 119,9 млн долл. (+17,1 %)). Из поставляемых на территорию Приднестровья товаров свыше половины (52,1 %) занимали металлы и изделия из них, продовольственные товары и сырье (13,3 %). При этом по импорту металлов и изделий из них фиксировался прирост стоимостных показателей, тогда как по продовольственным товарам и сырью - снижение;

- Германия (3,7 %, или 38,0 млн долл. (+8,1 %)) и Румыния (3,7 %, или 38,8 млн долл. (+81,9 %)). Из Германии в большем объеме импортировалась машиностроительная продукция (34,5 %), продукция химической и связанных с ней отраслей промышленности (18,8 %) и товары легкой промышленности (13,0 %). Из Румынии ввозились металлы и изделия из них (50,5 %), а также топливно-энергетические товары (25,7 %).

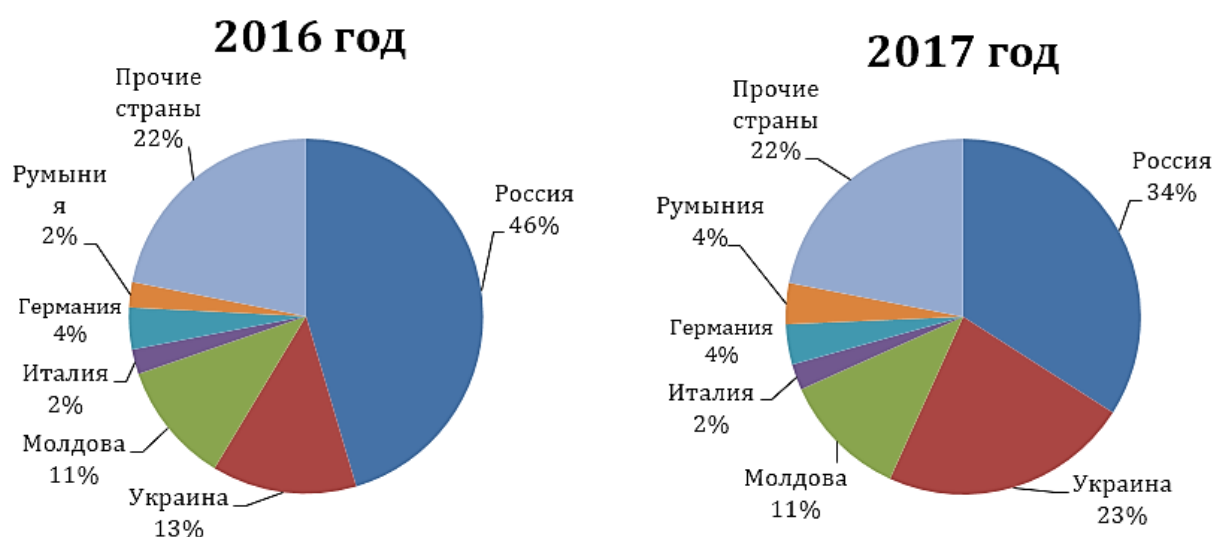

**Рисунок 4. Импорт товаров в разрезе стран, млн долл. США [4]**



В целях оказания содействия участникам ВЭД, в 2017 году государством проводилась работа по доформированию действующего законодательства, определяющего основные направления государственного регулирования внешнеэкономической деятельности и торговли, принимались меры направленные на обеспечение активизации и развития благоприятных условий для ведения бизнеса в республике [2, с. 23].

На основании проведенного исследования можно сделать вывод о том, что внешнеэкономическая деятельность – это динамично изменяющийся важный сектор экономики Приднестровья, а внешнеторговая политика является значимой частью экономической политики нашего государства, от эффективности которой зависит и экономическое развитие и позиция ПМР на мировом рынке товаров и услуг. Практика показывает, что в Приднестровье в настоящее время создается достаточно эффективная внешнеторговая и таможенно-тарифная политика, о чем свидетельствуют данные внешнеторговой и таможенной статистики.

Однако учитывая непростые экономические и политические условия, для Приднестровского государства на современном этапе, возникает необходимость непрерывного совершенствования законодательной базы, регулирующей внешнеэкономическую деятельность.

#### **Список литературы:**

1. Сайт Таможенного государственного комитета ПМР// <http://customs.tiraspol.net>.
2. Доклад Министерства экономического развития ПМР «О социально-экономическом развитии Приднестровской Молдавской Республики в 2017 году» // <http://mer.gospmr.org>.
3. Вестник Приднестровского республиканского банка: Информ.-аналит. издание/ ПРБ [УМАиРДО]. – Тирасполь: ПРБ, 2018. – № 1.
4. Составлено автором.

## МЕЖДУНАРОДНЫЕ СОПОСТАВЛЕНИЯ ПРИМОРСКОГО КРАЯ

*Саноккулова Мадина Розыковна*

*магистрант факультета экономики, профиль международная экономика  
Владивостокский государственный университет экономики и сервиса*

*РФ, г. Владивосток*

*E-mail: [madik878@mail.ru](mailto:madik878@mail.ru)*

### АННОТАЦИЯ

В статье рассматриваются состояние внешнеэкономической деятельности Приморского края. Приморье край обладает выгодным географическим расположением в Азиатско- Тихоокеанском регионе (АТР). Перспективы экономической интеграции России со странами АТР, в том числе в части наращивания нересурсного экспорта товаров и услуг в значительной степени связаны с развитием отраслей экономики Приморского края, а наращивание экспорта сырьевых товаров из регионов Сибири и Дальнего Востока в страны АТР во многом зависит от эффективности использования транзитного потенциала Приморского края. Таким образом, Приморский край выделяется среди российских регионов особой геополитической значимостью, от динамичности его развития во многом зависит успех федеральной политики, которая сегодня проводится на Дальнем Востоке.

**Ключевые слова:** АТЭС, торговля, дальневосточные, экономические сотрудничество, РФ, потенциал.

### Введение

Приморский край – морские ворота страны на востоке России. Транспорт, логистика и внешнеторговые сотрудничества - это исторический сложившийся базовый сектор экономики, ориентированный на грузопотоки между Россией, Китаем, Японией и Республикой Корея. Более 60% перевалки Дальневосточного бассейна или более 15% перевалки грузов морских портах России осуществляется на территории края. Потребности, которые есть у Российской Федерации в экспорте грузов указывают, что объемы перевозки грузов по железной дороге

и автомобильным транспортом. Поэтому развитие транспортной инфраструктуры и возможностей морских портов и приграничной инфраструктуры – первым высшим приоритетом. Приморский край является наиболее густонаселенным регионом Дальневосточного федерального округа (ДФО) и формирует более 30 % численности постоянного населения и среднегодовой численности занятых ДФО, занимая при этом 2,7 % территории.

Приморье расположен более удобном географическом зоне России, так как связаны границы с Азиатско-Тихоокеанскими регионами. Перспективы экономической интеграции России с АТЭС, в том числе в части наращивания не ресурсного экспорта товаров и услуг в значительной степени связаны с развитием отраслей экономики Приморского края, а наращивание экспорта сырьевых товаров из регионов Сибири и Дальнего Востока в страны АТЭС во многом зависит от эффективности использования транзитного потенциала Приморского края. Таким образом, Приморский край выделяется среди российских регионов особой геополитической значимостью, от динамичности его развития во многом зависит успех федеральной политики, которая сегодня проводится на Дальнем Востоке. По своему местоположению Приморский край имеет высокий экспортный потенциал и занимает позицию транзитного экспортног хаба для России на Дальнем Востоке. Большая часть экспорта – это транзитные грузы из российских регионов в страны АТЭС. Приморский край, в основном, экспортирует: рыбную продукцию, нефтепродукты, изделия из древесины и металлы. При этом основная доля экспорта приходится на Китай, Республику Корею и Японию. В совокупности составляют более 90% ВНЕШНИХ ПРОДАЖ Приморского и демонстрирует стабильный рост в объемах экспорта в среднем на 12-16 % в год. Особое значение имеет Приморский край как место базирования и тыловая база Тихоокеанского флота России. По другому показателю энергоэффективности экономики энерговооруженности Приморье выглядит намного лучше. Из азиатских соседей края он выше приморского только у Республики Корея (в полтора раза), Япония и Китай уступают Приморье в этом (93,8 % и 59,0 % соответственно).

США в 1,7 раза выше Приморья по энерговооружённости. Важно отметить, что по энерговооружённости Китай ровно в три раза уступает США, что для достижения паритетных с США значений ВВП (по ППС) на душу населения Китаю необходимо потреблять в три раза больше энергии.

**Таблица 1.**

**эффективность экономики Приморья в сравнении с рядом стран в 2017 г.**

	Численность населения млн. чел.	Трудовые ресурсы, млн. чел.	Площадь суши, чел/км <sup>2</sup>	ВВП по ппс на душу населения, трлн. долл.	ВВП по ппс на занятого в экономике, долл./чел	ВВП по ппс на км <sup>2</sup> территории, тыс. долл./км <sup>2</sup>	Потребление первичных энергоресурсов, млн.т.н.э	Энерговооруженность, т н.э/чел	Энергоемкость кг.н.э/тыс. долл.ВВП
<b>США</b>	326,63	160,40	9147,59	59272,72	120698,25	2116,40	2234,85	6,84	115,44
<b>Россия</b>	146,80	76,53	16402,30	27247,96	52267,08	243,87	698,25	4,76	174,56
<b>Приморский край</b>	1,91	0,98	164,70	22283,39	43314,96	258,42	7,35	3,85	172,72
<b>Китай</b>	1379,30	806,70	9326,41	16762,09	28659,97	2478,98	3132,18	2,27	135,47
<b>Япония</b>	126,45	67,77	364,49	42783,24	79828,83	14842,66	456,43	3,61	84,37
<b>Республика Корея</b>	51,18	27,47	96,92	39662,92	73898,80	20945,11	295,94	5,78	145,79
<b>Мир</b>	7405,11	3450,00	148 940,00	17150,32	36811,59	852,69	13511,17	1,82	106,39

Показатели состояния экономики Приморского края и её энергетической эффективности в сравнении с Россией и рядом с определенными азиатскими странами (Китай, Япония, Республика Корея) и США показывает, в первую очередь, что экономическая интенсивность территории (выработка ВВП по ППС на кв. км территории) в Приморье в разы ниже, чем в этих странах.

Стоит отметить, что 10 лет назад это соотношение было еще хуже. Таким образом экономика приморья в эти годы развивалась энергичней, чем Японии и Республике Корея.

Приморский край обладает значительным потенциалом для экспорта товаров. В 2016 г. сумма экспорта из Приморского края составила 2,2 млрд. дол. Самой большой статьёй экспорта долгое время является рыба, включая морепродукты (906 млн дол в 2016 г.), затем нефть и нефтепродукты (490 млн дол) и древесина и изделия из нее (362 млн дол).

В ближайшей перспективе, до 2020 г., регион Северо-Восточной Азии будет основным внешнеэкономическим партнером Приморского края. Совершенствование взаимодействия с инвесторами, предпринимателями, туристами из китайских северных провинций (Хейлунцзян, Цзилинь), Республики Корея и Япония окажет существенный положительный эффект на экономическое развитие Приморского края. Приоритетами на данной этапе будут снятие различного рода барьеров для экспорта, развитие транспортной инфраструктуры (пункты пропуска, причалы, МТК Приморье-1 и Приморье-2 и др.), привлечение иностранных инвесторов в реализацию проектов в туристском секторе, лесопромышленном комплексе и других отраслях, развитие приграничных территорий.

### **Список литературы:**

1. Агеенко А.А. Методологические подходы к оценке инвестиционной привлекательности отраслей экономики региона и отдельных хозяйствующих субъектов // Вопросы статистики. – 2003. № 6. - С. 48.
2. Воронин В.П., Кандакова Г.В., Подмолодина И.М. Мировая экономика. – М.: Юрайт, 2010. - С.15.
3. Министерство Экономического развития РФ Официальный сайт [Электронный ресурс]: /Раздел «Внешнеэкономическая деятельность». – Электронные данные. – Минэкономразвития, 2007-2018 –Режим доступа: <http://economy.gov.ru>.
4. Российский центр исследований АТЭС в России Официальный сайт [Электронный ресурс]: /Об АТЭС – Режим доступа: <http://apec-center.ru>.
5. Федеральная служба государственной статистики. – [Электронный ресурс] – Режим доступа – URL:<http://www.gks.ru> (Дата обращения: 07.08.2018 г.).
6. Хасбулатов Р.И. Международные экономические отношения. -М.: Юрайт, 2014. - С. 23-30.

## СЕКЦИЯ «ЭЛЕКТРОТЕХНИКА»

### МОДЕРНИЗАЦИЯ СИСТЕМЫ УПРАВЛЕНИЯ КРАНОМ ДЛЯ ПОДАВЛЕНИЯ КОЛЕБАНИЙ ГРУЗА

*Додонов Олег Алексеевич*

*магистрант,  
кафедра Автоматизации производственных процессов, КарГТУ,  
Республика Казахстан, г. Караганда  
E-mail: [oleg\\_dodonov@mail.ru](mailto:oleg_dodonov@mail.ru)*

*Дайч Леонид Израилевич*

*научный руководитель, ст. преподаватель,  
кафедра Автоматизации производственных процессов, КарГТУ,  
Республика Казахстан, г. Караганда*

Одной из основных проблем эксплуатации мостовых кранов на производстве является проблема раскачивания груза при его транспортировке. Оно может возникать как при начале движения и остановке, так и в процессе движения. Точка подвеса приходит в движении сразу, вместе с тележкой или мостом. Груз, обладая собственной массой и соответственно, моментом инерции ускоряется вслед за тележкой или мостом с запаздыванием, что приводит к его колебаниям в плоскости движения тележки или моста.

При эксплуатации мостового крана около 20 % времени полного цикла транспортировки груза уходит на ожидание прекращения колебаний груза [2]. Для минимизации этих потерь без какой-либо автоматической системы подавления колебаний подходит только наличие опытного крановщика, который точными движениями сводит раскачивание груза к минимальным значениям.

Колебания груза также оказывают дополнительную негативную динамическую нагрузку на электроприводы и металлические конструкции крана, снижая их ресурс.

Таким образом, проблема раскачивания груза является весьма актуальной и разноплановой, к тому же – не имеющей однозначно простого и эффективного

решения. Безусловно, на рынке имеется большое количество решений этой задачи от зарубежных фирм, но в большинстве своем они имеют свои недостатки, такие как высокая стоимость оборудования его установки, наладки и эксплуатации, низкая надежность таких устройств в условиях эксплуатации в пыльных и загрязненных цехах производства, необходимость привлечения обученного и квалифицированного персонала.

Для решения проблемы раскачивания груза путем модернизации управления электроприводами мостового крана необходимо разделить ее на две основные задачи: снятие необходимых данных о системе и выработка корректирующего сигнала управления, поступающего на электропривод от системы управления. Для разработки подобной системы предлагаю построить математическую модель технологического процесса по типу системы «груз-подвес», которая по сути является маятниковой с точкой подвеса, движущейся со скоростью  $v$  и ускорением  $a$  (рисунок 1) [3].

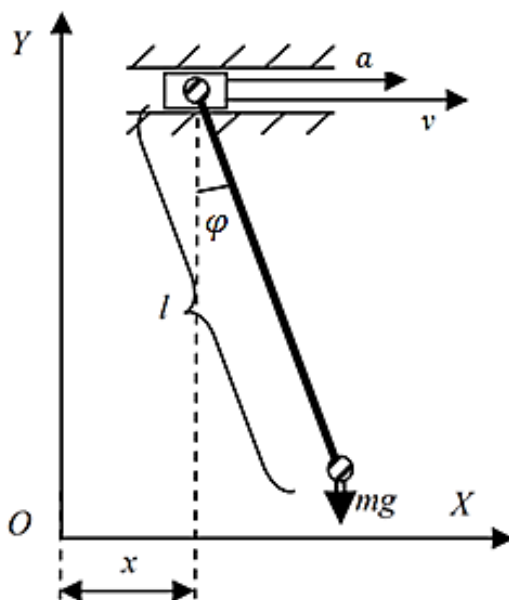

**Рисунок 1. Схематичное изображение маятниковой колебательной системы «точка подвеса-груз»**

Сила тяжести  $mg$  и добавочная сила, которой эквивалентно движение точки подвеса, направлены друг другу под прямым углом. Их результирующая сила

будет отклонена от вертикали в сторону, обратную ускорению точки подвеса  $a$ , под углом  $\varphi$ . Угол отклонения от вертикали  $\varphi$  определяется из отношения:

$$\varphi = \operatorname{arctg}\left(\frac{g}{a}\right) \quad (1)$$

Период колебаний  $T$  вычисляется по формуле:

$$T = 2\pi \sqrt{\frac{l}{\sqrt{a^2 + g^2}}} \quad (2)$$

Таким образом, можно сделать вывод: при неподвижности точки подвеса или ее равномерном движении, подвешенный груз совершать колебания не будет.

Если рассматривать мостовой кран с этой точки зрения, то анализируя его работу и динамические процессы, можно сказать, когда именно будет возникать проблема раскачивания груза – во время возникновения ускорения точки подвеса [5].

В других случаях, когда кран разогнался и движется с постоянной скоростью, качающая сила не будет действовать на груз, и он либо не будет колебаться, оставаясь постоянно отклоненным от вертикали, либо будет совершать остаточные колебания от предыдущей фазы движения, когда точка подвеса двигалась с ускорением [4].

Если рассматривать проблему раскачивания груза как проблему маятника с движущимся подвесом, то простейшим решением является выработка корректирующего сигнала, учитывающего раскачивание груза при возникновении ускорения точки подвеса. Следовательно, чтобы снизить колебания груза, необходимо снизить ускорение тележки либо моста.

Построим математическую модель тележки мостового крана и перемещаемого им груза.

Механическую систему, изображенную на рисунке 1, описывает следующая система уравнений, записанная в операторной форме ( $m_1$  и  $m_2$  - масса тележки и масса груза соответственно,  $l$  - длина подвеса,  $F$  – результирующая сила, приводящая тележку в движение,  $\varphi$  - угол отклонения груза [1]:



$$\begin{cases} p^2 x + \frac{g}{l} x = -a \\ \frac{F}{m_1} + \frac{m_2}{m_1} * \frac{g}{l} * x = a \end{cases} \quad (3)$$

Найдем соотношение  $\frac{x}{a}$  из первого уравнения системы:

$$\frac{x}{a} = \frac{-1}{p^2 + \frac{g}{l}} = W_{\Gamma}, \quad (4)$$

где:  $W_{\Gamma}$  - передаточная функция, характеризующая отклонение груза, зависящее от ускорения, развиваемого тележкой.

На основании полученных уравнений построим математическую модель, представляющую собой разомкнутую систему. На вход модели подаем воздействие, соответствующее силе, движущей тележку  $F$ , а на выходе получаем угол отклонения груза  $\varphi$ . Переменными данной модели будем считать массу груза  $m_2$  и длину подвеса  $l$ .

На Рисунке 2 представлена функциональная схема нашего объекта управления – системы груз-подвес, где передаточные звенья:

$$W_1(p) = \frac{1}{m_1}; \quad (5)$$

$$W_2(p) = \frac{-1}{p^2 + \frac{g}{l}}; \quad (6)$$

$$W_3(p) = \arcsin \frac{x}{l}. \quad (7)$$

$$W_4(p) = \frac{m_2 g}{m_1 l}. \quad (8)$$

Звено  $W_1(p)$  преобразует воздействующую на тележку силу  $F$  в ускорение тележки  $a$ .

Звено  $W_2(p)$  моделирует сам объект наблюдения – груз, и представляет собой колебательное звено. Оно преобразует ускорение тележки  $a$  в линейное перемещение груза относительно вертикальной оси  $x$ .

Звено  $W_3(p)$  выполняет аналитическую функцию наглядного преобразования линейного перемещения груза относительно вертикальной оси  $x$  в угол отклонения груза от вертикальной оси  $\varphi$ .

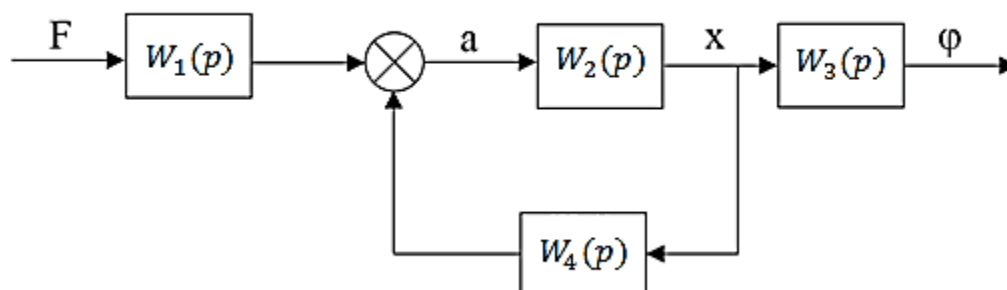

*Рисунок 2. Структурная схема системы груз-подвес*

### Список литературы:

1. Галдин Н.С. Кубацкая О.В. Еремина С.В. Влияние основных параметров механизмов мостового крана на его производительность // Вестник Сибирской Государственной автомобильно-дорожной академии – 2015. - № 4(44). С. 15-18.
2. Масандилов Л.Б. Электропривод подъемных кранов. Учебное пособие - М: Издательство МЭИ, 1998 – 82 с.
3. Нуриахметов Р.М., Новиков В.А., Белов М.П. Система управления движением механизмов крана с предотвращением раскачивания груза // Известия СПбГЭТУ «ЛЭТИ» - 2015. - № 10. С. 56-62.
4. Щедринов А.В., Сериков С.А., Колмыков В.В. Автоматическая система успокоения колебаний груза для мостового крана // Приборы и системы. Управление, контроль, диагностика - 2007. - № 8. С. 13-17.
5. Щербаков В.С., Корытов М.С., Шершнева Е.О. Исследование показателей маятниковых колебаний груза, перемещаемого мостовым краном с релейным приводом / А.В. Щедринов, С.А. Сериков, В.В. Колмыков // Вестник СибАДИ, – 2015. – № 6 (46). – С. 50-57.

**СЕКЦИЯ**  
**«ЮРИСПРУДЕНЦИЯ»**

**ОСОБЕННОСТИ АДМИНИСТРАТИВНО-ПРАВОВОГО СТАТУСА  
ГРАЖДАНИНА В САУДОВСКОЙ АРАВИИ**

***Бойко Алёна Алексеевна***  
*студент, Юридический институт,*  
*Южно-Уральский государственный университет*  
*(национальный исследовательский университет),*  
*РФ, г. Челябинск*  
*E-mail: [alenka.best97@mail.ru](mailto:alenka.best97@mail.ru)*

***Смашникова Татьяна Борисовна***  
*научный руководитель, канд. юрид. наук, кафедра «Теория государства*  
*и права, конституционное и административное право»,*  
*Южно-Уральский государственный университет*  
*(национальный исследовательский университет),*  
*РФ, г. Челябинск*

Королевство Саудовская Аравия – мусульманская страна, являющаяся абсолютной теократической монархией, управление которой осуществляет семейство Аль Сауд, в которое входят более пяти тысяч потомков короля-основателя Абдель Азиза ибн Абдель Рахмана аль-Фейсала Аль Сауда. Конституцией Королевства Саудовская Аравия являются Коран и Сунна Пророка [8], основанные на шариате. Законодательного органа нет, управление страной осуществляется на основе указов, изданных королём.

Гражданами Саудовской Аравии могут быть только мусульмане. Граждане должны быть верны королю и следовать принципу: «Слушаюсь, что означает повинуюсь» (ст. 6 Основного низама) [8].

Теория права определяет административно - правовой статус личности как совокупность присущих ей прав и обязанностей, закреплённых нормами права в том или ином государстве, а также признаваемых этим государством норм международного права [2]. В соответствии со статьей 70 Основного закона Саудовской Аравии международные положения, договоры, конвенции и привилегии принимаются и изменяются на основании Королевских указов.

Соответственно положения любого международного договора или конвенции, одобренные Королевским указом, считаются имеющими обязательную силу. Королевство ратифицировало ряд международных конвенций о запрещении дискриминации, например, принятую в Женеве в 1926 году Конвенцию о рабстве [6], принятую Международной организацией труда Конвенцию № 100 1951 года о равном вознаграждении мужчин и женщин за труд равной ценности [7], принятую Международной организацией труда Конвенцию № 101 1958 года о дискриминации в области труда и занятий [5] и др.

Саудовская Аравия – страна, живущая по своим многовековым обычаям и традициям, и, несмотря на то, что основополагающие принципы прав человека провозглашены в её основном законе, они нарушаются систематически и целенаправленно, настолько очевидно, что столица Эр-Рияд находится в числе самых крупных нарушителей прав человека в мире. В этой связи рассмотрение реального, а не формально закреплённого в законе положения граждан в данном государстве является очень актуальной темой.

Граждане Саудовской Аравии делятся на 2 гендерные группы – мужчины (им принадлежит верховенство) и женщины. Основной низам [8] прямо не устанавливает неравноправия женщин, но он говорит о государственном регулировании прав в соответствии с шариатом (ст. 26), а шариат (как и Коран) такое неравноправие закрепляет. По этой причине женщины не защищены от нападения на улице и террора внутри семьи. Не смотря на это, на обсуждение дискриминации женщин в Королевстве наложен запрет. Многие эксперты и правозащитные организации называют саудовских женщин «законным меньшинством». Женщины обязаны: иметь опекуна мужского пола, принимающего за неё решения; подчиняться мужчине-опекуну, иначе он вправе применить силу или убить; выбирать работу только после одобрения опекуна; перемещаться только по специальной «женской» зоне в местах, разделенных по половому признаку; носить в общественных местах специальную закрытую одежду – «абайю». На протяжении последних 60-ти лет Саудовская Аравия была единственным государством, в котором женщинам было запрещено

водить автомобиль. «Революция» в этом вопросе состоялась только в июне 2018 года изданным королевским указом: «Указ короля: служба дорожного движения разрешает женщине водить машину в королевстве» [3], впервые в истории государства разрешающим женщинам сесть за руль. Послабления женщины получили в занятиях спортом: езда на велосипеде, занятия в спортзалах и участие в беговых марафонах в рамках реализации программы умеренного ислама "Видение-2030" стали доступны, но по-прежнему подконтрольны специальной шариатской полиции «мутавве», действие которой ослабло незначительно. Также это касается обучения в вузах, открытия собственного дела, участия в выборах. Во многих частях Саудовской Аравии считается, что место женщины - находиться в домашней заботе о ее муже и семье, в остальном её права должны быть ограничены, что, несомненно, противоречит закону об отсутствии дискриминации.

Права граждан Саудовской Аравии, касающиеся безопасности и судебной справедливости также жестоко нарушаются со стороны саудовского режима. Судья, подчинённый политическому режиму, принимает решения, угодные политической элите, зачастую заведомо противозаконные. Примером служит решение о казни великого богослова страны шейха ан-Нимра 02.01.2016 г. путем отсечения головы мечом [9], что было оценено независимыми СМИ и политическими деятелями «ужасным преступлением». Только в этой стране применяется столь жестокая казнь, как обезглавливание арабской саблей.

Для легализации насилия в отношении своих граждан, саудовский режим принимает специальные законы, в числе которых можно упомянуть закон «О преступлениях, квалифицирующихся как терроризм и его финансирование» [1]. В соответствии с этим законом, каждый гражданин, желающий выразить недовольство или провести забастовку, выступить за необходимость проведения реформ или вступить в какую-либо партию, или пожелавший высказать свою симпатию в отношении какой-либо идеи в интернете, считается террористом и может получить от 10 лет лишения свободы до смертельной казни.

Отношение к заключённым в тюрьмах Саудовской Аравии также выступает наглядным примером открытого нарушения прав человека. К заключённым применяются пытки. Длительные и незаконные аресты без решения суда лишают заключённых надежды на улучшение их положения. К осуждённым применяют чрезмерно жестокие наказания: публичная порка (за мелкие преступления), избиение камнями, отрубание конечностей, смертная казнь, что, безусловно, отсылает нас в давно минувшее Средневековье. Такое поведение саудовских властей является наглядным примером нарушения «права на жизнь». В 2004 г. Комитет ООН Против Пыток подверг критике [4] Саудовскую Аравию за телесные наказания, на что саудовская делегация ответила, что того требуют традиции ислама с более чем 1400 летней историей, и отклонила вмешательство в свою правовую систему.

Религиозные права граждан в Саудовской Аравии также находятся в числе нарушаемых и непризнанных государством. В большей мере дискриминационная политика проводится в отношении шиитского населения страны, составляющего 10-15% от общего числа населения и проживающего в восточных районах страны. Шииты лишены права занимать государственные должности, в стране они выполняют самую грязную и низкую работу, не имея никакой возможности приблизиться к управлению страной. Среди запретов также: строительство мечетей, публикация религиозной литературы, проведение религиозных обрядов, участие в мирных акциях протеста. Несмотря на то, что восточные районы страны изобилуют нефтяными месторождениями, шиитское население в них остается самым бедным в государстве. Любое политически активное поведение шиитов попадает под пристальное преследование саудовских спецслужб.

Таким образом, реальный (фактический) и законодательно закреплённый административно-правовой статус граждан Саудовской Аравии не совпадают. Основной закон Королевства не раз подвергался критике из-за вопиющего нарушения прав человека. У поданных Саудовской Аравии больше запретов, чем прав, и последние, в том числе неотъемлемые (право на жизнь, свобода вероисповедания и свобода совести и др.) регулярно нарушаются. Для исправ-

ления ситуации в столь сложном государстве, как Саудовская Аравия, следует разобраться в причинах такого поведения Эр-Рияда, которые, на мой взгляд, заключаются в монархической структуре власти в стране, исповедании ваххабитской идеологии, игнорировании множественных фактов нарушения прав человека в Саудовской Аравии крупными мировыми державами и международными организациями.

### Список литературы:

1. Saudi Arabia: New terrorism law is latest tool to crush peaceful expression [Электрон ресурс]. – Режим доступа: <https://www.amnesty.org/en/latest/news/2014/02/saudi-arabia-new-terrorism-law-one-more-tool-crush-peaceful-protest/> (Дата обращения 15.10.2018)
2. Братановский С.Н. Административное право. Особенная часть: учебник. - М.: Директ-Медиа, 2013. - С. 34.
3. В Саудовской Аравии женщинам впервые разрешили водить автомобиль [Электрон ресурс]. – Режим доступа: <https://ria.ru/world/20170926/1505634494.html> (Дата обращения 15.10.2018).
4. Комитет против пыток ООН CAT/C/SR.516 6 April 2009 [Электрон ресурс]. – Режим доступа: <file:///C:/Users/%D0%90%D0%BB%D1%91%D0%BD%D1%83%D1%88%D0%BA%D0%B0/Downloads/G0241773.pdf> (Дата обращения 15.10.2018).
5. Конвенция о дискриминации в области труда и занятий [Конвенция 111] от 25 июня 1958 года [Электрон ресурс]. – Режим доступа: [http://www.un.org/ru/documents/decl\\_conv/conventions/labour.shtml](http://www.un.org/ru/documents/decl_conv/conventions/labour.shtml) (Дата обращения 14.10.2018).
6. Конвенция о рабстве, Женева 25 сентября 1926 года [Электрон ресурс]. – Режим доступа: [http://www.un.org/ru/documents/decl\\_conv/conventions/convention\\_slavery.shtml](http://www.un.org/ru/documents/decl_conv/conventions/convention_slavery.shtml) (Дата обращения 14.10.2018).
7. Конвенция о равном вознаграждении мужчин и женщин за труд равной ценности от 29 июня 1951 г [Электрон ресурс]. – Режим доступа: [http://www.un.org/ru/documents/decl\\_conv/conventions/remuner.shtml](http://www.un.org/ru/documents/decl_conv/conventions/remuner.shtml) (Дата обращения 14.10.2018).
8. Конституция Саудовской Аравии [Электрон ресурс]. – Режим доступа: <https://worldconstitutions.ru/?p=86&attempt=1> (Дата обращения 14.10.2018).
9. Права человека с точки зрения семейства Сауда [Электрон ресурс]. – Режим доступа: [http://parstoday.com/ru/radio/middle\\_east-i56290](http://parstoday.com/ru/radio/middle_east-i56290) (Дата обращения 15.10.2018)

## **АНАЛИЗ ИСТОРИИ РАЗВИТИЯ ЗАКОНОДАТЕЛЬСТВА ВЕЛИКОБРИТАНИИ ОБ АВТОРСКОМ ПРАВЕ**

***Вергун Екатерина Сергеевна***

*студент, кафедра филологии и журналистики ОГУ,  
РФ, г. Оренбург  
E-mail: [verekat16@mail.ru](mailto:verekat16@mail.ru)*

***Терентьева Ирина Александровна***

*научный руководитель, канд. пед. наук,  
доц. кафедры общих правовых дисциплин и политологии ОГУ,  
РФ, г. Оренбург*

Если говорить о возрасте истории авторского права Великобритании, то он насчитывает более 350 лет. С изобретением человечеством печатного станка и повлекшими в связи с этим дальнейшими социальными изменениями (развитие грамотности и увеличение как такового спроса на книгопечатную продукцию), которые привели в свою очередь к созданию коммерческих предприятий книгопечатной отрасли. И вот тут уже и назрела необходимость регулирования данного рынка.

Становление авторского права представляет собой сложный и многогранный предмет, в котором можно выделить и проследить разнообразные тенденции. Английские юристы Л. Бентли и Б. Шерман допускали изложение истории авторского права как неуклонный процесс расширения авторских правомочий, когда как большинство историографий посвящены проблеме происхождения авторского права, которое, как принято считать, впервые получило законодательное закрепление в Статуте Королевы Анны 1710 г. До принятия Статута Королевы Анны в 1710 г. более 150 лет право на воспроизведение и распространение произведений предоставлялось издателям на основе привилегии, которые выдавались Гильдией книготорговцев в соответствии с Лицензионным законом 1662 г.

В качестве первого примера издания произведений в соответствии с выданной привилегией можно назвать произведения королевского печатника Ричарда Пинсона, изданные с 1508 по 1530 год. Ему Королевская привилегия



предоставила единоличное право на набор и распространение произведений и запретила другим лицам печатать эти произведения после их опубликования. Необходимо подчеркнуть, что это не было «авторским правом» в современном понимании, так как сам автор не имел никаких прав и гарантий и оставался в стороне от «прибыли» своей непосредственно авторской деятельности.

Корона обладала исключительным правом в выдаче привилегий не только королевскому выше указанному Пинсону, но и другим имеющим особые привилегии лицам. Привилегии стали являться по сути процессом правового регулирования защиты опубликованных произведений и послужили прототипом положений уже «закона» об авторском праве — Статута Королевы Анны 1710 г. Кроме того, привилегии служили «правами членов Гильдии книготорговцев».

Королевская декларация 1538 года запрещала воспроизведение и опубликование религиозных и других книг без выданного разрешения; это же правило относилось к ввозу, продаже и публикации произведений на английском языке, напечатанных в континентальной Европе.

Еще одной из основных предпосылок введения декларации была заинтересованность Генриха VIII в правовом регулировании и учета типографий. Государственный контроль над деятельностью типографий оказался первым шагом к установлению цензуры на протяжении последующих 150 лет.

Гильдия книготорговцев расширяла свои полномочия, которые требовали законодательного закрепления. Королевская привилегия Гильдии книготорговцев 1557 года определяла ее правовой статус, а также предоставила ей исключительное право на воспроизведение и распространение книг на территории Англии. Привилегией предусматривался порядок выдачи лицензий Гильдией книготорговцев. Таким образом, появилось понятие «авторское право Гильдии книготорговцев».

Привилегии не только предоставляли исключительное право на издание и распространение произведения, но и обеспечивали защиту литературных произведений. Например, привилегия для защиты произведения Вильяма Коннингэма

демонстрировала право монарха выдавать привилегии не только королевскому печатнику, но и другим лицам.

Указ Звездной палаты 1657 года (высший королевский суд, созданный Генрихом VII 1487-1641 гг.) регламентировал процесс публикации литературных произведений и устанавливал исключительную прерогативу для Гильдии книготорговцев. Без предварительной регистрации в Гильдии книготорговцев, произведение не могло попасть в типографию и при этом, уже требовалось указание имени автора и издателя на самом произведении.

В 1662 году "Законом о Лицензировании" было запрещено тиражирование произведений литературы без получения соответствующей санкции. Законом прописывалось лицензирование типографий, порядок управления книжной торговлей и подтверждалось исключительное право лиц обладать привилегиями, предоставленных ранее в соответствии с королевскими указами. Кроме того, было введено новое правило передача обязательного экземпляра произведения в библиотеку. Таким образом, закон формально выполнял функцию по защите экономических интересов Гильдии, что, впоследствии привело к принятию нового закона Статута Королевы Анны в 1710 году.

12 декабря 1709 г, объединение книготорговцев подписало прошение в Палату Общин о том, что «личности перепечатывают некоторые книги без согласия книготорговцев и, таким образом, наносят большой ущерб собственникам произведений...». 11 января 1710 г. прошение было представлено в Палату Общин. Законопроект прошел слушания в Палате Общин и был представлен на одобрение в Палату Лордов. Итогом законотворческой процедуры стало принятие парламентом Статута, который значительно изменил порядок управления книгопечатания. Запрещалось воспроизводить, распространять и импортировать книгу без разрешения автора или книготорговца; требовалось, чтобы все произведения должны быть зарегистрированы в Гильдии книготорговцев до их публикации; три экземпляра каждой книги следовало передать в Королевскую библиотеку, библиотеки университетов Оксфорда и Кембридж.

Статут Королевы Анны не являлся законом об авторском праве в прямом смысле, так как в нем не существовало самого понятия «авторское право», однако им подтверждались права авторов и издателей на основе ранее выданных срочных привилегий.

Статут предусматривал четырнадцатилетний срок действия исключительного права на опубликованные и неопубликованные произведения. Срок действия исключительного права на опубликованные произведения до 1710 г. устанавливался в двадцать один год.

Статут Королевы Анны 1710 г. действовал чуть более ста лет, который был отменен Законом об авторском праве в 1814 г.

С 1711 года в Англии книготорговля стала облагаться налогами и сборами, был введен в действие Закон о гербовом сборе. Газеты, книги, печатные издания и карты, ввезенные из-за рубежа, облагались налогом в £30 за каждые 100 фунтов ввезенной печатной продукции. Газеты, изданные на территории Великобритании, облагались налогом по ставке, зависящей от объема продукции.

Далее законодательство расширяло срок охраны авторского права для художественных произведений. Закон об авторском праве гравиров 1735 года предусматривал четырнадцатилетний срок действия исключительного права авторов художественных произведений. После введения в действие этого закона художественное произведение стало охраняемым объектом авторского права, Британское законодательство 1737 года закрепляло пожизненную охрану литературных произведений с дополнительным одиннадцатилетним сроком охраны произведения после смерти автора. Также закон вводил ограничения на перевод и другую переработку произведения.

В английской судебной практике присутствовали примеры защиты произведений литературы и не только.

В деле Баха против Лотмана (1777 год), инициированном композиторами Иоганном Кристианом Бахом и Карлом Фридрихом Абелем затрагивался вопрос, охранялись ли опубликованные музыкальные ноты согласно Статута Королевы Анны 1710 года. Суд определил, что опубликованное музыкальное произведение защищается как литературное произведение.

Закон об авторском праве 1801 года распространил юридическую силу Статута Королевы Анны 1710 г. на Ирландию, согласно Акта об унии 1800 года, а также впервые ввел термин «авторское право».

Закон о собственности литературных и драматургических произведений предоставил автору исключительные права на воспроизведение и публичное исполнение драматургических произведений. После принятия закона было учреждено Общество драматургов.

Закон о международном авторском праве 1844 г. гарантировал иностранным авторам защиту произведений литературы, драматургии, музыки и изобразительного Искусства на всей территории Великобритании. Законом закреплялось расширение авторских прав на объекты музыкального творчества.

Великобритания заключила двусторонние международные договоры, первый из которых был заключен с Пруссией в мае 1846 г. Британское правительство рассматривало систему международной охраны авторских прав как надежный и безопасный механизм защиты интересов британской книготорговли в зарубежных государствах.

Законом о международном авторском праве 1852 года предусматривалось право на перевод, которое вводилось во исполнение обязательств, вытекающих из Англо-французской конвенции по авторскому праву 1851 г. закон ограничивал перевод литературных и драматургических произведений без разрешения иностранных авторов.

С принятием этого закона международные соглашения об авторском праве стали обладать приоритетом над национальным законодательством Великобритании.

Законом об авторском праве на изобразительное искусство (1862 год) предусматривалась охрана произведений живописи, эскизов и фотографий на период жизни автора и семилетний срок после смерти автора.

Важным нововведением закона были: наделение авторов произведений неимущественными правами; введение принципа оригинальности произведения;

охрана произведений осуществлялась с момента создания произведения и без его регистрации.

Комментарии и сочинения английских юристов становились источниками авторского права. Например, трактат Уолтера Артура Копингера «Авторское право на произведения литературы и искусства (1870 года) стал важнейшим сочинением знаменитого английского юриста.

В сочинении Копингер исследовал следующие вопросы: история возникновения авторского права, понятие и субъекты авторского права, регистрация произведений авторского права, отчуждение авторского права, нарушение авторского права, правовая защита по делам о нарушении авторского права, авторское право университетов, авторское право на литературные, музыкальные и драматургические произведения, произведения изобразительного искусства, авторское право зарубежных государств.

Трактат имеет непреходящее значение для современных юристов и исследователей авторского права.

Закон о международном авторском праве 1886 г. уполномочивал британское правительство подписывать от имени Великобритании Бернскую конвенцию, которая вступила в силу 5 декабря 1887 г. После подписания британским правительством Бернской конвенции авторское право приобрело современные очертания. Позднее, в результате совершенствования национального законодательства новый закон об авторском праве появился в 1911 г. В 1956 году закон об авторском праве заменил закон 1911 года, а в 1988 г, был принят ныне действующий закон об авторском праве, промышленных образцах и патентах. Несмотря на то, что последний закон регулирует нынешнюю систему исключительных прав, в него неоднократно были внесены изменения и дополнения законами, основанных как на национальном законодательстве, так и на законодательстве Европейского Союза. Изменения и дополнения направлены на усиление охраны произведений, расширение перечня объектов авторских прав, в связи с распространением их в Интернете.

Таким образом, законодательство Великобритании об авторском праве развивалось последовательно.

Законодательство Великобритании об авторском праве, развиваясь столетиями, приобрело усложненную форму, формулировало новые понятия, гарантировало новые права авторам и издателям, а также предоставляло защиту произведения от незаконного воспроизведения и распространения.

### **Список литературы:**

1. Бентли Л., Шерман Б. Право интеллектуальной собственности: Авторское право / Пер. с англ. В.Л. Вольфсона - СПб.: Издательство «Юридический центр Пресс», 2004. - 535 с.
2. Калятин В.О. Интеллектуальная собственность (Исключительные права). Учебник для вузов. — М.: Издательство НОРМА, 2000. - 480с.
3. Кузнецов М.Н. Охрана авторских прав в международном частном праве. - М.: УДН, 1986. – 107 с.
4. Лессиг Л.Свободная культура/Пер. с англ. — М.: Прагматика Культуры, 2007. — 272 с.
5. Липчик Д. Авторское право и смежные права. - М.: Ладомир; Издательство ЮНЕСКО, 2002. — 788 с.

## ПРОБЛЕМА ПОНИМАНИЯ ПРАВА ПРИРОДОПОЛЬЗОВАНИЯ

*Малышкина Ольга Александровна*  
*студент юридического факультета*  
*Сибирского государственного университета путей сообщения*  
*РФ, г. Новосибирск*  
*E-mail: [Olga.malysh.98@mail.ru](mailto:Olga.malysh.98@mail.ru)*

### АННОТАЦИЯ

В статье рассматриваются основные понятия права природопользования, его субъекты и объекты. Перечисляются основания возникновения и прекращения права природопользования. А также исследуются проблемы стратегии государства по обеспечению эффективного природопользования.

**Ключевые слова:** право природопользования, объект, субъект, природный ресурс, нормативно-правовое регулирование.

Исторически и фактически природопользование составляет фундамент общественной жизни, базисное отношение в сфере взаимоотношений общества и природы.

Право природопользования — это установленный нормативно-правовыми актами порядок использования природных ресурсов для удовлетворения экономических и иных потребностей человека и общества [2, С. 27].

Обычно право природопользования рассматривают в трёх разных смысловых значениях:

1. Право природопользования в объективном смысле — это правовой институт общей части экологического права, нормы которого закреплены в нормативно-правовых актах;

2. Право природопользования в субъективном смысле — это совокупность субъективных прав и обязанностей, принадлежащих конкретному природопользователю;

3. Право природопользования как правоотношение — это механизм практической реализации субъективных прав и обязанностей природопользования, закреплённых в нормативно-правовых актах.

Профессор Демичев в своих научных работах говорит о том, что субъектом права природопользования могут быть физические и юридические лица, а также публичные образования (Российская Федерация, субъекты РФ, муниципальные образования) [2, С. 28].

Объектом же права природопользования может быть только то, что обладает совокупностью указанных ниже признаков:

Во-первых, естественное происхождение;

Во-вторых, находится в экологической связи с окружающей средой;

В-третьих, им можно обладать как реальной вещью.

Таким образом, такими объектами не являются, например, пруд, дикие животные в цирке или зоопарке, атмосферный воздух.

В тех случаях, когда природопользователем является собственник природного объекта, например, собственник земельного участка, право собственности является достаточным основанием возникновения права природопользования [1, С. 37].

Важным фактом является то, что при помощи наделения правом природопользования иных субъектов, а также посредством определения условий такого природопользования государство или муниципальное образование реализует собственные правомочия владельца природных ресурсов.

Право природопользования лиц, не являющихся собственниками природных ресурсов, возникает при наличии следующих оснований:

1. административный акт, о предоставлении природного объекта в пользование;
2. договор на природопользование;
3. лицензия на природопользование.

В случаях, прямо предусмотренных законодательством, причиной возникновения права природопользования являются переход титула права природопользования к другому лицу по наследству или же переход права собственности на недвижимость, судьбе которого следует статус земельного участка, на котором недвижимость расположена.



Основными причинами прекращения права природопользования являются:

- смерть физического лица, ликвидация юридического лица, являющихся природопользователями;
- прекращение оснований права природопользования, а именно расторжение контракта о природопользовании, истечение срока лицензии, иных оснований;
- отказ от права природопользования;
- использование наказания в виде прекращения права природопользования в случае нарушения природопользователем экологического законодательства;
- переход права собственности на строение;
- изъятие территорий для государственных или муниципальных нужд.

Доцент Румянцева Н.В. считает, что базовое и определяющее положение тактики природопользования есть создание наиболее подходящих условий для действенного использования природных ресурсов, равновесного с потребностями общества, а также обеспечение необходимого уровня воспроизводства и охраны природно-ресурсного потенциала [4, С. 51-52].

Достижение данной цели требует решения надлежащих задач:

- обеспечение нормативно-правового регулирования по выполнению государством функций по владению, пользованию и распоряжению природными ресурсами, охватывая развитие института государственной собственности на природные ресурсы;
- рационализация структуры государственного управления в представленной сфере;
- улучшение финансово-экономических устройств воспроизводства природных ресурсов, системы ограничения и лицензирования природопользования;
- обеспечение становления новых способов и технологий исследования, воспроизводства, использования и охраны природных ресурсов, а также увеличение доли использования вторичных ресурсов и степени утилизации отходов.

Кроме того, важно заметить, что экономически действенное и экологически безопасное природопользование не имеет возможность быть организовано

при помощи исключительно централизованного отраслевого управления, даже с соблюдением баланса федеральных, региональных и местных интересов [4, С. 52-53]. Нужен полный системный подход для решения данных задач путём регулирования природопользования с учётом хранения и воспроизводства природных ресурсов, собственно что подразумевает проведение на неизменной базе сбора, анализа и обобщения информации обо всех видах природных ресурсов, подготовку вероятных сценариев в рамках определённой территории, разработку программ по осуществлению наилучшего варианта природопользования.

Также профессор Кадомцева в своей статье указывает на то, что слабой стороной управления природопользованием считается недостаточная финансовая заинтересованность организаций в охране окружающей среды и оптимальном использовании природных ресурсов.

Таким образом, на основании всего вышесказанного можно сделать вывод о том, что рациональное использование природных ресурсов считается одним из ведущих принципов экологического права, при этом необходимо учитывать законы природы, потенциальные возможности окружающей среды, необходимость воспроизводства природных ресурсов и недопущение необходимых результатов для здоровья человека и окружающей среды, а также стратегию страны по охране окружающей среды, обеспечению действенного природопользования и стойкого развития государства и общества.

### **Список литературы:**

1. Гульманова Г.А. Экологическое право: учебное пособие / Г.А. Гульманова, Р.М. Шагвалиев. — Казань: Познание, 2014. — 120 с.
2. Демичев А.А. Экологическое право / А.А. Демичев, О.С. Грачёва. — Москва: Прометей, 2017. — 349 с.
3. Кадомцева А.Е. Рациональное природопользование как способ обеспечения и реализации прав человека и гражданина [Электронный ресурс] / А.Е. Кадомцева // Юридическая наука и правоохранительная практика: электрон. научн. журн. 2014. URL: <https://cyberleninka.ru/article/n/ratsionalnoe-prirodopolzovanie-kak-sposob-obespecheniya-i-realizatsii-prav-cheloveka-i-grazhdanina> (Дата обращения: 13.10.2018).
4. Румянцева Н.В. Экологическое право России / Н.В. Румянцева. — 5-е изд., перераб. и доп. — Москва: ЮНИТИ-ДАНА, 2016. — 352 с.

## ИСПОЛЬЗОВАНИЕ СПЕЦИАЛЬНЫХ ПОЗНАНИЙ ПРИ ПРОИЗВОДСТВЕ ПО УГОЛОВНЫМ ДЕЛАМ

*Монгуш Долаана Орлановна*

*магистрант,  
кафедра уголовного процесса и криминалистики НЮИ (ф) ТГУ  
РФ, г. Новосибирск  
E-mail: [d\\_mongush@bk.ru](mailto:d_mongush@bk.ru)*

Актуальность работы: использование специальных знаний при производстве по уголовным делам непосредственно связано с производством судебных экспертиз. От своевременности назначения и проведения экспертизы зависит качество расследования и производства по уголовному делу в целом, а также возможность получения максимально достоверного результата исследования.

По мнению А.П. Короткова и А.В. Тимофеева, в ходе проверки информации о совершенном преступлении возможно было получать объяснение с соблюдением требований ст. 51 Конституции РФ, а также истребовать необходимые материалы и осуществлять специальное исследование предметов и документов [2. С. 232]. Указанное мнение вызывало возражения, поскольку предлагаемые действия содержали в себе определенный элемент принуждения, которое недопустимо в стадии возбуждения уголовного дела. Целесообразно, на наш взгляд, уточнить, что их проведение могло иметь место в рамках административной деятельности правоохранительных органов либо специальной деятельности соответствующих органов (например, медицинское освидетельствование, проводимое Бюро СМЭ).

Множество вопросов вызвало положение ч. 4 ст. 146 УПК РФ, из содержания которой вытекало, что в стадии возбуждения уголовного дела допустимо было проведение трех следственных действий: осмотр места происшествия, освидетельствование и назначение судебной экспертизы. Формулировка о назначении судебной экспертизы приводила к толкованию о недопустимости ее проведения. С одной стороны, законодатель, предусматривая назначение экспертизы в стадии возбуждения уголовного дела, обеспечивал сокращения

сроков для ее проведения, но с другой стороны, исключал возможность ее проведения в указанной стадии.

Сложность проведения проверок поводов и оснований обусловила введение изменений в УПК РФ, и законодатель дополнил ФЗ № 92-ФЗ от 5 июля 2003 г. ч. 1 ст. 144 УПК РФ следующим предложением: «При проверке сообщения о преступлении орган дознания, дознаватель, следователь и прокурор вправе требовать производства документальных проверок, ревизий и привлекать к их участию специалиста», соответственно ч. 3 указанной статьи была дополнена положением о праве прокурора по ходатайству следователя или дознавателя при необходимости проведения указанных действий продлевать срок производства в стадии возбуждения уголовного дела до 30 суток [3].

Несмотря на то что многие ученые полагали нецелесообразным наличие стадии возбуждения уголовного дела в уголовном процессе [4. С. 7-9; 5. С. 34-36; 6. С. 13-17], законодатель не изменял своего подхода к ней, пытаясь найти какие-то новые формы, который должны были не только сохранить указанную стадию, но обеспечить эффективность и качество производства по уголовному делу в целом.

Камнем преткновения стала возможность проведения судебных экспертиз до начала предварительного расследования, что привело к внесению изменений в УПК РФ. Федеральным законом № 87-ФЗ от 5 июня 2007 г. ч. 4 ст. 146 УПК РФ была изменена, в соответствии с новой редакцией исключалась возможность назначения судебных экспертиз в стадии возбуждения уголовного дела [7]. Если до указанного закона экспертизы не только назначали, но и проводили в стадии возбуждения уголовного дела, то его принятие было возвратом к прошлому, когда несвоевременное принятие решения о назначении экспертизы в ходе предварительного расследования приводило к утрате возможности получения независимого доказательства, основанного на использовании специальных знаний.

Отсутствие в законодательстве порядка проверки информации о совершенном преступлении создавало много проблем на практике, в связи

с чем законодатель ФЗ № 23-ФЗ от 4 марта 2013 г. внес изменения в ч. 1 ст. 144 УПК РФ, указав в ней перечень следственных и процессуальных действий, которые возможно проводить в стадии возбуждения уголовного дела, предусмотрев право «„назначать судебную экспертизу, принимать участие в ее производстве и получать заключение эксперта в разумный срок...» [8].

При принятии решения о назначении судебной экспертизы следователь реализует свои дискреционные полномочия [9. С. 130-141; 10. С. 92-101; 11. С. 137-140; 12. С. 247-254]. Несмотря на то что законодатель в ч. 1 ст. 196 УПК РФ, а также в ряде постановлений Пленума Верховного Суда РФ [13. С. 45-66] предусмотрел обязательные основания для назначения и производства экспертиз, но, во-первых, этот перечень не является исчерпывающим, когда при наличии определенной категории следов производство экспертизы бывает необходимо для установления фактических обстоятельств по делу; во-вторых, возможность отказа в назначении экспертизы в связи с тем, что ее проведение не является обязательным, используется следователями для отказа в ходатайстве о назначении экспертизы, заявляемых сторонами в ходе предварительного расследования.

Законодатель в ч. 2 ст. 159 УПК РФ предусмотрел обязанность удовлетворения ходатайства сторон, в том числе о производстве судебной экспертизы, если обстоятельства об установлении которых заявлено ходатайство, будут иметь значение для уголовного дела. Поскольку в стадии возбуждения уголовного дела отсутствуют стороны, имеющие личный интерес, то решение вопроса о назначении экспертизы полностью зависит от следователя. Заявитель может заявить ходатайство о назначении экспертизы, но формально это право ему не предоставлено.

Отказ от назначения экспертизы следователи обосновывают и тем, что в соответствии с ч.1.2 ст. 144 УПК РФ по ходатайству сторон они, независимо от оснований, обязаны назначать и проводить экспертизу в ходе предварительного расследования, если она была проведена в стадии возбуждения уголовного дела. Позиция законодателя в указанной ситуации нелогична, поскольку она приводит к формальному затягиванию сроков производства предварительного

расследования [14. С. 179181], поскольку назначение экспертизы и ее проведение является основанием для продления сроков, что следует из смысла ст. 144 и 223 УПК РФ.

Негативным фактором при назначении и производстве экспертиз является отсутствие в УПК РФ указания на сроки принятия решения о назначении экспертизы и проведения экспертизы. Сроки производства экспертиз устанавливаются ведомственными актами и утверждаются ведомственными приказами [15 - 19]. Указанные сроки не соотносятся со сроками производства по уголовному делу, поскольку могут достигать двух-трех лет [20. С. 179-181].

В целях исключения волокиты при назначении экспертизы необходимо установить в ст. 195 УПК РФ десятисуточный срок с момента появления оснований для ее назначения, а в ст. 159 УПК РФ - обязанность следователя при отказе в удовлетворении ходатайства о назначении повторной или дополнительной экспертизы расписывать основания принятия указанного решения. Уточнить положения ч. 1.2 ст. 144 УПК РФ, предусмотрев назначение экспертизы в процессе предварительного расследования при проведении ее в стадии возбуждения уголовного дела только при наличии достаточных оснований, которые ставят под сомнение результаты первоначальной экспертизы либо требуют производства дополнительной экспертизы.

### **Список литературы:**

1. Уголовно-процессуальный кодекс Российской Федерации: Федеральный закон № 174-ФЗ от 18 декабря 2001 г. URL: <http://www.consultant.ru>.
2. Коротков А.П., Тимофеев А.В. 900 ответов на вопросы прокурорско-следственных работников по применению УПК РФ. М.: ЭКЗАМЕН, 2004. 576 с.
3. О внесении изменений и дополнений в Уголовно-процессуальный кодекс Российской Федерации: ФЗ № 92-ФЗ от 05.0.2003. URL: <http://www.rpa.su/zakon/federalnie-zakoni-rf>.
4. Гаврилов Б.Я. Реалии и мифы возбуждения уголовного дела // Уголовное судопроизводство. 2010. № 2. С. 7-9.
5. Деришев Ю.В. Стадия возбуждения уголовного дела - реликт «социалистической законности» // Российская юстиция. 2003. № 8. С. 34-36.

6. Азаров В.А. Целесообразно ли наличие в отечественном уголовном процессе стадии возбуждения уголовного дела? // Уголовная юстиция. 2014. № 2 (4). С. 13-17.
7. О внесении изменений в Уголовно-процессуальный кодекс Российской Федерации и Федеральный закон «О прокуратуре Российской Федерации»: ФЗ № 87-ФЗ от 5 июня 2007. URL: <http://www.consultant.ru>.
8. О внесении изменений в статьи 62 и 303 Уголовного кодекса Российской Федерации и Уголовно-процессуальный кодекс Российской Федерации: Федеральный закон № 23-ФЗ от 4 марта 2013. URL: <http://www.consultant.ru>.
9. Марфицын П.Г. Усмотрение следователя (уголовно-процессуальный аспект): дис. ...докт. юрид. наук. Омск, 2003. 418 с.
10. Конярова Ж.К. Понятие дискреционных полномочий прокурора в уголовном процессе // Состояние и перспективы развития юридической науки: материалы Междунар. науч.-практ. конф., посвящ. 75-летию Удмуртского государственного университета (30-31 марта 2006). Ижевск: Детектив-информ, 2006. Ч. 4. С. 92-101.
11. Татьяна Л.Г. Нравственные начала деятельности следователя // Судебная власть и уголовный процесс. 2015. № 4. С. 137-140.
12. Пронин К.В. Дискреционные полномочия суда как инструмент преодоления неопределенности в уголовном судопроизводстве // Актуальные вопросы современного российского права: материалы всерос. науч.-практ. конф. Старый Оскол, 2009. С. 247-254.
13. Татьянин Д.В. Правовые позиции Верховного Суда РФ по вопросам уголовно-процессуального доказывания: учебное пособие. Ижевск: Jus est, 2012. 378 с.
14. Татьяна Л.Г. «Лазейка для беззакония» // Вестн. Оренбург. гос. ун-та. 2006. № 3 (53). С. 179-181.
15. Вопросы организации производства судебных экспертиз в экспертно-криминалистических подразделениях органов внутренних дел Российской Федерации: Приказ МВД России от 29 июня 2005 г. № 511. URL: <http://www.consultant.ru>.
16. Методические рекомендации по применению норм затрат времени на производство экспертиз для определения норм экспертной нагрузки государственных судебных экспертов государственных судебно-экспертных учреждений Министерства юстиции Российской Федерации: утв. Приказом Минюста России от 22 июня 2006 г. № 241. URL: <http://www.consultant.ru>.
17. Методические рекомендации по применению норм затрат времени на производство экспертиз для определения норм экспертной нагрузки экспертов центрального экспертно-криминалистического таможенного управления: Утверждено приказом ФТС России от 30 июля 2010 г. № 1427. URL: <http://www.consultant.ru>.

18. Инструкция об организации производства судебно-психиатрических экспертиз в отделениях судебно-психиатрической экспертизы государственных психиатрических учреждений: утв. Приказом Минздравсоц-развития России 30 мая 2005 г. № 370. URL: <http://www.consultant.ru>.
19. Порядок организации и производства судебно-медицинских экспертиз в государственных судебно-экспертных учреждениях Российской Федерации: утв. Приказом Минздравсоцразвития России 12 мая 2010 г. № 346н. URL: <http://www.consultant.ru>.
20. Влагина Е.В. Сроки производства судебной экспертизы и разумный срок уголовного судопроизводства // Криминалистика. 2014. № 2 (15). С. 61-66.



## ПОНЯТИЕ ГРАЖДАНСКО-ПРАВОВОЙ ОТВЕТСТВЕННОСТИ ЗА ПРИЧИНЕНИЕ ВРЕДА

*Неустроев Максим Олегович*

*студент, юридический факультет АГУ,  
РФ, г. Астрахань*

*E-mail: [newmax75@yandex.ru](mailto:newmax75@yandex.ru)*

Некоторые соотечественники-исследователи не объединяют основные признаки юридической ответственности в одно целое, а только определяют некоторые аспекты данного явления права. Во – первых, выделяют такой аспект, как реакцию общества на правонарушение (по мнению Р.З. Лившица); во – вторых, И.С. Самощенко и М.Х. Фарушкин определяют такой аспект, как принуждение государством к выполнению требований права; О.Э. Лейст, Л.С.Явич, выделяют сторону - реализация санкции государственным органом правоохранительной нормы. Следующей стороной, по мнению С.С. Алексева, С.Н. Братусь, А.И. Петелина, В.А. Рыбакова, В.А. Тарасова, М.Д. Шиндяпина, являются дополнительные обязанности по несению наказания за правонарушение, долг нарушителя закона дать отчет о своих деяниях; предусмотрение неблагоприятных последствий, исполнение законных требований, юридических обязанностей. Юридическую ответственность характеризовали как правоотношение А.С. Булатов, Н.И. Загородников и О.Э. Лейст; как оценку, осуждение, которая содержалась в приговоре суда, считали Ю.А. Демидов и Н.А. Огурцов; как наказание, по мнению Н.С. Малеина. А вот О.С. Иоффе и М.Д. Шаргородский были одними из первых, которые охарактеризовали юридическую ответственность как санкцию за совершенное правонарушение, как последствие несоблюдения правовых норм.

Ученые определили круг основных признаков ответственности:

- 1) государственное принуждение как поддержка режима ответственности;
- 2) осуждение действий нарушителя прав;
- 3) определение ограничений для нарушителя прав, которые имеют как имущественный, так и личный характер.

Ссылаясь на мнение И.С. Самощенко и М.Х. Фарукшина, можно сказать, что юридическая ответственность неразрывно связана с правонарушением, государственным принудительным механизмом, с правоохранительной работой органов государства.

Обратимся ко мнению, О.Э. Лейста, который определяет ответственность шире «санкций», потому что вбирает в себя определение правонарушения, гарантированное установление всех обстоятельств дела, применение процессуального принуждения, обеспечение иска, права обвиняемого, законные основания для освобождения от ответственности, нормы права, наказания и др.

Использование мер юридической ответственности устанавливается законом, а также материальными и процессуальными нормами. Правовые основания юридической ответственности - это нормы права, которые содержат юридические обязанности и меры за их нарушения, а фактическое основание – правонарушения.

Л.С. Явич понимает под юридической ответственностью использование соответствующих мер, определенную социальную ответственность перед обществом и государством, гарантию объективности соблюдения права, выполнение юридических обязанностей, осуществление субъективных прав, обязанность правонарушителя нести определенные лишения за нарушение закона, восстановить нарушенные права других лиц, возполнить нанесенный ущерб.

Учёный С.Н. Братусь полагает, что юридическая ответственность - это как обязанность, которая появилась из - за нарушения прав, как государственное принуждение к выполнению нарушенной обязанности.

По мнению М.Н. Марченко, под юридической ответственностью понимают применение санкций к нарушителю права, предусмотренных юридической нормой.

Юридическая ответственность возникла из нарушения права отношения между государством и правонарушителем, который обязан принимать лишения и последствия за нарушение требований, выдвигаемых нормами права, по мнению И.Н. Сенякина.

В.М. Баранов полагает, что юридическую ответственность можно считать применением санкций (наказание, взыскание) по отношению к правонарушителям, ставя своей задачей их исправление, перевоспитание, охраны.

Как считает учёный Н.В. Витрук, юридическая ответственность - негативная реакция государства на правонарушение, это осуждение, порицание, наказание виновного лица, компенсация убытка. Н.В. Витрук определил функции юридической ответственности: защитную и карательноштрафную.

С.С. Алексеев полагает, что под юридической ответственностью нужно понимать ответную меру на совершенное деяние; особый вид ответственности, которая имеет принудительный характер. Юридическая ответственность имеет основания на праве и законе, существует в правовых отношениях и тесно связана с общественным осуждением, мерами, обязанностями, виной. При привлечении правонарушителя к юридической ответственности могут возникнуть обременительные обязанности. Среди государственных мер принуждения существуют профилактические и превентивные меры, праввосстановительные и штрафные.

Можно подытожить, сказав что, юридическая ответственность – это необходимость правонарушителя принимать меры государственного воздействия за совершенное деяние.

Учёный М.И. Байтин выделяет признаки юридической ответственности:

- 1) ответственность за противоправное деяние, которые причинило вред обществу или отдельному гражданину;
- 2) правовые нормы – это основание юридической ответственности;
- 3) появление нежелательных последствий для виновного, предусмотренных санкциями;
- 4) принудительный характер, активное участие государства в привлечении ответственности.

Профессор И.А. Галаган был первым, кто создал общий подход к пониманию сути юридической ответственности, выявил основные черты и признаки. Под юридической ответственностью он понимал:

- 1) меру государственного принуждения, наказание, санкцию;
- 2) ответственность за нарушение прав;

3) государственное и общественное осуждение, порицание деяний виновного лица, ущемление его интересов;

4) реализация процессуальной формы.

Юридическая ответственность – это обязанность виновного лица принимать осуждение и ограничение своих прав.

Н.И. Матузов и А.В. Малько выделяют следующие свойства юридической ответственности:

1) юридическая ответственность определяется законодательством;

2) наступает только после совершения правонарушения;

3) опирается на государственное принуждение;

4) выступает в неблагоприятных для виновного лица последствиях;

5) выполняется в процессуальном порядке;

6) осуществляется государственными органами, в определенном порядке и пределах.

Можно утверждать, что юридическая ответственность – это сложное явление, которое имеет много граней и включает в себя:

1) государственное принуждение;

2) осуждение действий правонарушителя;

3) применение к виновному лицу санкций и соответствующих мер;

4) обременение негативными обязанностями для виновного, ограничение правонарушителя в правах, чтобы наказать, перевоспитать виновное лицо;

5) принятие правонарушителем предпринятых санкций;

6) охранительные действия уполномоченных органов;

7) права в рамках охранительного правоотношения.

Другие обязательства у ответственности из причинения вреда. Тут обязательство появляется, учитывая факт нарушения права, возникает ответственность, т. е. возможность применения мер к нарушителю.

Итак, в данном случае ответственность определяет содержание обязанности виновного лица в определенном обязательстве, которое возникло из-за нанесения вреда. Исходя из этого, нарушитель возмещает причиненный ущерб.

Деликтные обязательства служат в защиту нарушенных интересов граждан, имущественных прав. Те санкции, которые обычно находят применение в данных случаях, не могут создать необходимую защиту прав пострадавшего, потому что имеют перед собой цель - покарать нарушителя, а не восстановить имущественную сферу потерпевшего. Достичь восстановления имущественной сферы необходимо, опираясь на обязательства по возмещению вреда.

Таким образом, можно сделать вывод о том, что объект деликтного обязательства можно считать то, что подверглось негативному деянию со стороны нарушителя.

### **Список литературы:**

1. Алексеев С.С. Общая теория права. 2-е изд., перераб. И доп. М.: Велби: Проспект, 2014. С.198-201.
2. Байтин М.И. Сущность права (современное нормативное правопонимание на грани двух веков). 2-е изд., доп. М.: ООО ИД «Право и государство», 2011. С. 226-227
3. Теория государства и права / под ред. В.К. Бабаева. М.: Зерцало, 2014. С. 504.
4. Витрук Н.В. Общая теория юридической ответственности. М.: Норма, 2015. С. 43.
5. Галаган И.А. Административная ответственность в СССР (государственное и материально-правовое исследование) // Иван Александрович Галаган и его научное наследие / под ред. Ю.Н. Старилова. Воронеж: Изд-во Воронеж. Гос. ун-та, 2012. С. 95.
6. Липинский Д.А. Проблемы юридической ответственности / под ред. Р.Л. Хачатурова. 2-е изд., перераб. и доп. СПб.: Юрид. центр Пресс, 2014. 407 с. Марченко М.Н. Теория государства и права. М.: Юристъ, 2014. С. 452-454.
7. Матузов Н.И., Малько А.В. Теория государства и права. 4-е изд., испр. и доп. М.: Дело, 2013. С.542--554
8. Надежин Н.Н., Халин Р.В. Потребитель, как непосредственный участник реализации гражданско-правовой ответственности за вред, причиненный недостатками товаров, работ и услуг по законодательству России // Известия Юго-Западного государственного университета. 2015. № 3(60). С. 147–152.
9. Сенякин И.Н. Юридическая ответственность // Теория государства и права. 2-е изд., перераб. и доп. М.: Юристъ, 2011. С. 595–610.
10. Хачатуров Р.Л., Липинский Д.А. Общая теория юридической ответственности. СПб.: Юрид. центр Пресс, 2013. С. 173.

## ОСОБЕННОСТИ И ФОРМЫ МЕЖДУНАРОДНОГО ПРАВОТВОРЧЕСТВА

*Пышмынцева Вероника Сергеевна*

*студент факультета мировая экономика и право  
Сибирского государственного университета путей сообщения*

*РФ, г. Новосибирск*

*E-mail: [ms.serial\\_killer@mail.ru](mailto:ms.serial_killer@mail.ru)*

Интернациональное правотворчество подразумевает под собой процесс сотворения общепризнанных мерок международного (интернационального) права его субъектами. Данный процесс выделяется значимой сложностью и специфичностью в итоге недоступности единственного законодательного органа. Довольно заявить, что субъектами процесса считаются в своем количестве около 200 стран [5, с. 12]. Нет единой конституции, единого взгляда, регламентирующего процесс правотворчества. Вследствие этого сами субъекты по собственному желанию определяют методы и способы создания норм права (общепризнанных мерок), что упрощает приспособление данных способов к меняющимся условиям интернациональной жизни [1].

Институт интернационального права пришел к решению: "Страны мира имеют все шансы делать и создавать для себя право любым методом по собственному желанию. В случае если все они согласны создавать это конкретным образом, то никто не имеет возможность опровергать их дееспособность или же право попадать этим образом". По причине недоступности надгосударственной власти в базе всех методик сотворения общепризнанных мерок интернационального права располагается договор субъектов. Известный индийский юристконсульт Р. Патак подчеркивал, что "договор между странами формирует истинную базу международно-правовой системы" [3, с. 56]. Юридической формой соглашения считаются обыкновение и контракт. В кое-каких случаях общепризнанных мерок формируется резолюциями интернациональных организаций. На данном мы остановимся в последующем.

Договор – понятно воплощенная, письменная форма. Обычай - неписаная конфигурация, в большинстве случаев создается молчаливым соглашением (рис. 1).

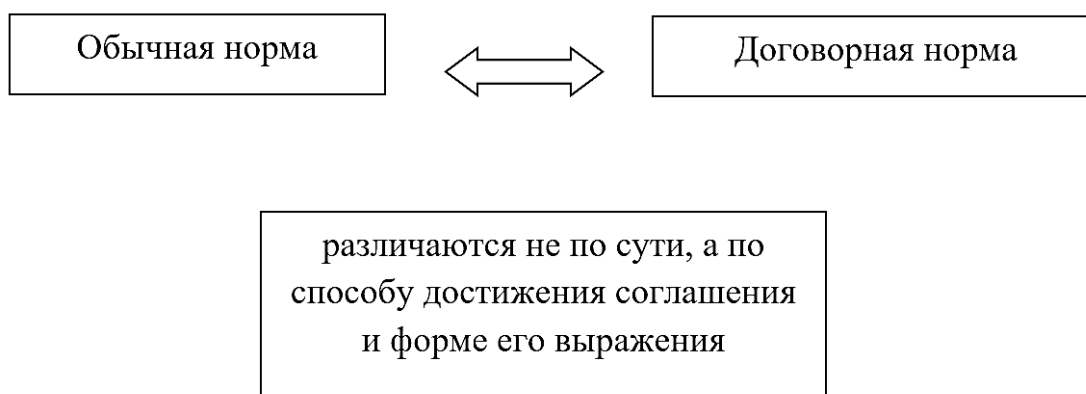

***Рисунок 1. Отличия норм***

***Таблица 1.***

**Некоторые Особенности Международного Правотворчества**

№	Особенности международного правотворчества
1	В этом процессе участвуют сами его субъекты путем добровольного волеизъявления.
2	Никто не устанавливает нормы поведения субъектов международного права вопреки их согласию.
3	Конституция РФ закрепила приоритет общепризнанных норм и принципов международного права.
4	Международные нормы твердо вошли в правовые системы и правовую жизнь этих государств.
5	Разработка соглашения и последующее придание ему обязательной юридической силы осуществляется в определенном процессуальном порядке, в рамках которого юридическая сила придается согласованному акту в тот момент, когда он воплощается в виде международного обычая или договора

Правообразование в интернациональном праве в основном случается путем заключения международных (интернациональных) соглашений и через формирование обычаев. Большое значение обрели резолюции и решения международных организаций, в первую очередь ООН и относящихся к ней учреждений [4, с. 67]. В данных актах зачастую укрепляются уже образовавшиеся обычно-правовые общепризнанные мерки, а еще поощряются конкретные воздействия субъектов интернациональных отношений, что ведет к появлению свежих общепризнанных мерок и обычаев (рис. 2).

## Виды правотворческой деятельности



*Рисунок 2. Виды правотворческой деятельности*

Международно-правовые общепринятые мерки имеют подобный базис, с внутригосударственными общепринятыми мерками, являясь, в конечном варианте, его производным. Еще, как и во внутригосударственном праве, в интернациональном имеются эти формы права как нормативный контракт, правовой обычай, нормативный правовой акт (действие) и юридический прецедент (факт). Впрочем их смысл, значение и соотношение в международном праве несколько иное. Безусловно, в международном праве как форма права, на современном рубеже преобладает договор и обычай, тогда как во внутригосударственном праве прецедент (факт) и нормативный акт [5, с. 27]. Это обосновано вначале договорной сутью интернациональных отношений и отсутствием «субъекта-императива», такого как государство (правительство) для внутригосударственного права. Таким образом, «первичное» международное право это право договоров и обычаев, и уже на «вторичном» этапе появляются



нормативные правовые акты и юридические прецеденты в виде актов международных организаций и решений международных судебных органов (рис. 3).



*Рисунок 3. Виды правотворчества*

Как было замечено раньше, в доктрине международного публичного права выделено два метода сотворения юридических норм и общепризнанных мерок, и надлежащие им 2 формы источников правового регулирования – международный обычай и международный договор (контракт). У вышеназванных актов отсутствуют различия в степени их юридической силы. Весомое значение в разработке и принятии упомянутых выше источников международного права принадлежит международным организациям, принимающим в процессе собственной работы резолюции и решения по подходящим задачам. В данных актах зачастую закрепляются уже образовавшиеся обычно-правовые нормы, а также поощряются конкретные критерии поведения субъектов международных отношений, что ведет к образованию свежих норм и обычаев. Наибольшей

смысл в данном отношении содержит деятельность Организации Объединенных Наций и ее профильных учреждений. Еще, необходимой особенностью рассматриваемого процесса считается несвойственная для национального правотворчества категория неповиновения, под которым понимается несомненно трактуемые разногласия субъектов международного права с возобновленными разработками международного договора. Данным актом государство (правительство) изъявляет свое противоречие напротив определенной ситуации, претензий, жалоб и всего того, что может иметь правовые результаты. При данном значимость конкретного выражения неповиновения обуславливается тем, что его отсутствие или недотупность, в существующей международной нормотворческой практике трактуется как автоматическое единодушие страны с содержанием грядущего источника правового регулирования.

#### **Список литературы:**

1. Венская конвенция о праве международных договоров // Сборник международных договоров СССР. – 1988. - выпуск XLII.
2. Резолюция Генеральной Ассамблеи ООН от 4 декабря 2000 г. 55/102 "Глобализация и ее влияние на полное пользование правами человека" // СПС КонсультантПлюс.
3. Бабай А.Н., Тимошенко В.С. Роль общепризнанных принципов и норм международного права в правовой системе России / А.Н. Бабай, В.С. Тимошенко // Закон. – 2006. - N 11. – С. 3-5.
4. Бобров Р.Л., Малинин С.А., Скакунов Э.И. Некоторые правовые вопросы функционирования ООН / Р.Л. Бобров, С.А. Малинин, Э.И. Скакунов // СЕМП. 1975. М., 1977. С. 32.
5. Богуславский М.М. Международное частное право / М.М. Богуславский. – М.: - Юристъ, 2005. – С. 29.

## ОТДЕЛЬНЫЕ ПРОБЛЕМЫ НАКАЗУЕМОСТИ УБИЙСТВ В РОССИИ НА СОВРЕМЕННОМ ЭТАПЕ

**Сарыглар Тайгана Руслановна**

*студент,  
кафедра уголовного процесса и криминалистики НЮИ (ф) ТГУ,  
РФ, г. Новосибирск  
E-mail: [staygana@mail.ru](mailto:staygana@mail.ru)*

**Жегалов Евгений Алексеевич**

*научный руководитель, канд. юрид. наук, доцент,  
кафедра уголовного права, Новосибирский юридический институт (филиал)  
Национального исследовательского Томского государственного университета,  
РФ, г. Новосибирск*

Очередное ужасающее преступление против жизней десятков людей, произошедшее в г. Керчь Республики Крым 17 октября 2018 года, вновь напомнило мировому сообществу о том, что страх уголовно-правового возмездия, карательная составляющая уголовно-правовой репрессии в связи с совершенным преступным посягательством не способна создать эффективный заслон, препятствующий совершению наиболее тяжких уголовных преступлений. В этой связи, нашей стране необходимо принципиально скорректировать политику наказуемости убийств, особенно массовых, а также иных опасных преступлений, таких как, к примеру, террористические акты, акты геноцида и пр.

Совершенное посягательство и последовавшее за ним самоубийство молодого преступника наводит на мысль о том, что лицо, решившееся на столь жестокое преступление, тщательно спланировавшее, подготовившее его и успешно реализовавшее, совершенно утратило социальную связь с обществом, в котором оно формировалось как личность, не приемлет установленные в нем нормы и не желает проживать в данном социальном общении, выбирая легкий путь смерти.

Кроме данного примера, есть и множество других, демонстрирующих, что лица, столь открыто выражающие протест против уголовно-правовых запретов, зачастую уже не дорожат собственной жизнью, расставаясь с ней самостоятельно либо погибая от рук представителей правоохранительного блока, спасающих заложников, жертв.

Представляется, что в условиях подобных тенденций в правосознании современных преступников есть повод для актуализации вопроса о возвращении в уголовную практику смертной казни как вида уголовного наказания. Сегодня о ней упоминает ст. 59 УК РФ, однако, применение на практике невозможно в силу издания соответствующего указа на тот момент президентом России Б.Н. Ельциным [2].

Необходимо отметить, что на протяжении последних нескольких десятилетий в различных странах мира наблюдается устойчивая тенденция на смягчение законодательства в отношении практики применения смертной казни.

При этом несмотря на то, что для многих государств вопрос применения смертной казни не стоит, что имеет место и в нашем государстве, где продолжает более 20 лет сохраняться мораторий на применение смертной казни, достаточно много специалистов не без оснований отмечают, что в общественном сознании даже после отмены смертной казни вопрос явно остаётся открытым, так как трудно отделаться от ощущения, что любой выбор – сохранение или отмена смертной казни – не может быть окончательно правильным. Жестокость преступлений, сообщениями о которых пестрят статьи в газетах и журналах, вынуждает людей, особенно потерявших близких и родных, вновь поднимать вопрос об ужесточении государственной реакции на случаи отдельных преступлений.

Необходимо отметить, что анализ исторических памятников права свидетельствует в пользу того, что со времен образования первых государств и вплоть до принятых в последнее столетие международных правовых актов, заложивших основу для повсеместного отказа от применения данного вида наказания, смертная казнь активно применялась в качестве формы реализации уголовно-правовой ответственности на случай совершения выбранных законодателем посягательств.

Стоит признать, что большинство исследователей, даже высказывающие отрицательные аргументы в целях сохранения существующей практики отказа

от применения смертной казни, все же в своих исследованиях приходят к выводу о том, что сила смертной казни при ее применении не достаточна для того, чтобы искоренить преступность, а потому авторы предлагают искать резервы в сокращении преступности в других источниках, коими называют «воспитание в людях высоких моральных и нравственных качеств, повышение уровня жизни граждан и истребление в людях правовой неграмотности» [3].

Проанализировав отдельные источники по данному вопросу, хотелось бы высказать свое мнение о том, что вопрос сохранения смертной казни получил уже достаточно подробное теоретическое обоснование, философское осмысление, в результате чего на протяжении не одного столетия авторы высказывали противоположные взгляды на возможность применения данного вида наказания. И сегодня после масштабных по числу жертв преступлений в обществе вновь и вновь поднимается вопрос о ее применении. Так, В. Соловьев призвал вернуть смертную казнь после бойни в Керчи. По мнению журналиста, «Смертную казнь давно пора возвращать», - заявил Соловьев в ходе обсуждения расстрела в политехническом колледже Керчи. По его мнению, введению соответствующего наказания должны предшествовать принципиальные реформы судебной системы. «При более широком внедрении суда присяжных. Должна быть многоэтапность», - пояснил свою позицию журналист [4].

Данную позицию, как представляется, необходимо поддержать ввиду ее обоснованности.

Смертная казнь с точки зрения своей сути призвана защитить общество от наиболее опасных преступных деяний наиболее эффективным из имеющихся правовых способов, который отражает осуждение и полное неприятие обществом правонарушителя как носителя и творца совершенного зла.

В современном обществе выступать за смертную казнь сейчас считается недостойным интеллигентного человека. Думается, что для человека, который выступает за ее применение, который находит философское либо общечеловеческое обоснование для сохранения и правового обоснования смертной казни,

нужно много личного и гражданского мужества для того, чтобы об этом открыто заявить.

Но все же, как представляется, современная социально-экономическая и криминальная ситуация свидетельствует в пользу того, что применение смертной казни может и должно быть в нашей стране в ближайшей перспективе возобновлено.

В первую очередь, нужно отметить то, что смертная казнь представляет собой адекватное и справедливое возмездие для преступника со стороны общества, которое должно применяться в качестве наказания за самые тяжкие преступления, такие, как, например, повторное убийство.

Во-вторых, логичным и неизбежным следствием применения к преступнику смертной казни является устрашающее воздействие на всех правопослушных членов общества и в результате – профилактика и предотвращение совершения таких же преступлений другими людьми. Положительным следствием смертной казни общество будет иметь стабильность отношений между своими членами.

В-третьих, смертная казнь оправдана также и гуманными соображениями по отношению к самому преступнику, так как при выборе способа уголовного наказания избирается менее тяжкий для человека – быстрая смерть.

В-четвертых, смертная казнь является благом обществу, так как освобождает его от особо опасных преступников.

В-пятых, смертная казнь – это самый простой и дешевый способ избавить всех честных людей от преступника и его противоправных деяний.

В-шестых, расширение практики применения суда присяжных, начавшееся летом 2018 года, свидетельствует в пользу того, что реформирование российской судебной системы происходит полным ходом.

При этом едва ли стоит рассчитывать на то, что человек, ранее осужденный за совершение особо тяжкого преступления против личности, в частности, за убийство, вновь совершивший подобное деяние, может быть исправлен воспитанием у него, к примеру, правовой грамотности. Возможно, в подобных

ситуациях стоит ставить во главу угла вопросы сохранения безопасной жизни остальных членов общества.

Потому, завершая рассмотрение вопросов настоящей статьи, хотелось бы отметить, что вопрос о снятии моратория на применение смертной казни может и должен быть положительно решен. Между тем, перечень преступлений, за которые данный вид наказания может быть назначен, должен быть пересмотрен и существенно ограничен, а именно он должен включать в себя исключительно лишь те случаи, когда совершается особо тяжкое преступление против жизни человека, против безопасности населения или против человечества лицом, ранее осужденным за совершение преступных посягательств из той же группы.

В подобных случаях стоит признать, что менее строгими видами уголовно-правового воздействия не удастся достичь целей уголовного наказания, а потому есть основания для решения сугубо прагматических задач по сокращению расходов государства и общества на содержание подобных преступников.

### **Список литературы:**

1. Уголовный кодекс Российской Федерации от 13.06.1996 № 63-ФЗ (ред. от 29.07.2018) // СЗ РФ. – 1996. – № 25. – ст. 2954.
2. Указ Президента РФ от 16.05.1996 № 724 «О поэтапном сокращении применения смертной казни в связи с вхождением России в совет Европы» // Российская газета. – № 94. – 21.05.1996.
3. Половинкина А.А., Лошкарев А.В. Смертная казнь в современной правовой России // Молодой ученый. 2016. №27. С. 598-601. [Электронный ресурс] – Режим доступа. – URL: <https://moluch.ru/archive/131/36344/> (Дата обращения: 20.10.2018).
4. Соловьев призвал вернуть смертную казнь после бойни в Керчи [Электронный ресурс] – Режим доступа. – URL: <https://www.mk.ru/politics/2018/10/19/solovev-prizval-vernut-smertnuyu-kazn-posle-boyni-v-kerchi.html> (Дата обращения: 20.10.2018).

## ОСОБЕННОСТИ АДМИНИСТРАТИВНО-ПРАВОВОГО СТАТУСА МИГРАНТА В ТУРКМЕНИСТАНЕ

**Тренин Константин Валерьевич**

*студент, Юридического института ЮУрГУ (НИУ),  
РФ, г. Челябинск  
E-mail: [tkv.sibac@mail.ru](mailto:tkv.sibac@mail.ru)*

**Смашникова Татьяна Борисовна**

*научный руководитель, канд. юрид. наук,  
доц. кафедры ТПП и КиАП, ЮУрГУ (НИУ),  
РФ, г. Челябинск*

Туркменистан (Туркмения) представляет собой государство со стабильной социальной и политической обстановкой. Среди стран Средней Азии, таких как Киргизия, Таджикистан и Узбекистан, уровень жизни в Туркмении достаточно высок. Туркменистан придерживается нейтралитета с другими странами во внешней политике, не принимает активного участия в международных организациях. В последнее время активно развивается туризм (а именно национальная туристическая зона «Аваза» на востоке Каспийского моря), что делает страну привлекательной для иностранных граждан.

С политической стороны Туркменистан представляет собой достаточно закрытую страну, жёсткой внутренней политикой, направленной на укрепление вертикали власти и существующего режима, и фактически неограниченной властью президента. Всё это отражается и на миграционном законодательстве Туркменистана, усложняя въезд в страну иностранным гражданам и пребывание их на её территории. Например, в Туркменистане установлен визовый режим со всеми без исключения странами мира, поэтому право въехать на территорию Туркменистана иностранные граждане получают только после её оформления.

Законодательную основу миграции в Туркменистане составляют Закон Туркменистана от 21 ноября 2009 г. № 76-IV «О миграционной службе» [1], Закон Туркменистана от 26 марта 2011 г. № 169-IV «О правовом положении иностранных граждан в Туркменистане» [2] и Закон Туркменистана 31 марта 2012 г. № 290-IV «О миграции» [3].



Регулирование миграционной системы Туркменистана, реализацию государственной политики в области миграции, соблюдение международных договоров Туркменистана по вопросам миграции обеспечивает Государственная миграционная служба Туркменистана [8].

Мигрантом в Туркменистане признаётся физическое лицо, перемещающееся из Туркменистана в иностранные государства и из иностранных государств в Туркменистан, а также в пределах Туркменистана в целях изменения постоянного или временного места жительства [3, ст. 1]. То есть мигрантом признаётся любое физическое лицо, которое меняет своё место жительства, независимо от гражданства.

По общему правилу для иностранных лиц и лиц без гражданства законодательно установлена [3, п. 1 ст. 12] обязанность в трёхдневный срок после дня въезда в страну зарегистрироваться в органах миграции. От таких действий освобождены главы государств, парламентов и правительств иностранных государств, члены государственных, парламентских и правительственных делегаций, делегаций межправительственных и международных организаций, экипажи иностранных морских (речных) и воздушных судов, бригады поездов международного железнодорожного сообщения, а также иностранные граждане, удостоенные звания «Почетный гражданин Туркменистана» [3, п. 4 ст. 12].

Глава II Закона Туркменистана «О правовом положении иностранных граждан в Туркменистане» [2, гл. II] закрепляет основные права и обязанности иностранных граждан, которые находятся в Туркменистане. К основным правам относятся:

- право заниматься трудовой деятельностью в Туркменистане;
- право на отдых на общих основаниях с гражданами Туркменистана;
- права на охрану здоровья, в том числе право пользования учреждениями здравоохранения;
- право на социальное обеспечение;
- право на жилище;

- иметь на правах собственности жилой дом или иное имущество, право пользоваться земельными участками;
- право на получение образования;
- право вступать в общественные объединения, если это предусмотрено их уставами;
- право свободно передвигаться по территории Туркменистана и избирать место жительства.

В большинстве случаев законодательно закреплено равенство основных прав и свобод граждан Туркменистана, иностранных граждан и лиц без гражданства [2, ст. 3]. Но также существуют некоторые запреты, ограничения и дополнительные обязанности для иностранных граждан и лиц без гражданства. На некоторые должности могут назначаться или заниматься определённым видом трудовой деятельности могут только граждане Туркменистана, иностранные граждане освобождены от обязанности несения воинской службы в рядах Вооружённых Сил Туркменистана [2, ст. 23]. В целях обеспечения национальной безопасности, охраны общественного порядка, здоровья и нравственности населения, защиты прав, свобод и законных интересов граждан Туркменистана может ограничиваться свобода перемещения и выбора места жительства [2, ст. 19]. Иностранные граждане облагаются налогами и сборами на общих основаниях [2, ст. 20]. Также они лишены как активного, так и пассивного избирательного права [2, ст. 22].

По истечении срока действия визы, вида на жительство, при неудовлетворении ходатайств о продлении визы или вида на жительство, сокращения срока пребывания на территории страны либо аннулирования визы или вида на жительство, а также по истечении срока пребывания в Туркменистане, определённого по иным основаниям, иностранному гражданину предписывается покинуть территорию страны. В случае невыполнения предписания о выезде иностранный гражданин подлежит административному выдворению за пределы Туркменистана [3, ст. 19].

В законодательном аспекте миграция в Туркменистане достаточно подробно урегулирована, но из-за сильной централизованной власти возможны случаи, когда исполняются негласные приказы в противовес законам. В июне 2018 года в СМИ появилась информация о том, что граждане Туркменистана старше 40 лет столкнулись с необоснованными отказами в получении справок для получения визы из-за негласного «распоряжения сверху» [6]. Часто на практике у мигрантов возникают сложности, которые обусловлены внешнеполитической закрытостью страны, сложностью в получении разрешения на въезд, независимо от цели посещения, а при нахождении непосредственно на территории страны фактически ограничиваются закреплённые права, как, например, право на свободное перемещение [7].

Туркменистану следует сделать свою страну более открытой и доступной для посещения иностранных граждан, перестроить курс на международное сотрудничество, а также привести деятельность государственных органов в строгое соответствие законодательству. В стране проживает большое количество русскоговорящего населения, несмотря на это не существует упрощённой процедуры въезда в Туркменистан для граждан Российской Федерации, а соглашение между Россией и Туркменистаном об урегулировании вопросов двойного гражданства от 23 декабря 1993 года не было продлено в 2015 году по желанию туркменской стороны [9]. Упрощение въезда в страну для иностранных граждан привлечёт большое количество туристов, что положительно скажется на бюджете Туркменистана.

### **Список литературы:**

1. Закон Туркменистана от 21.11.2009 г. № 76-IV «О миграционной службе» (с изм. 09.06.2018 г.) // Ведомости Меджлиса Туркменистана. – 2009 г. – № 4. – ст. 79.
2. Закон Туркменистана от 26.03.2011 г. № 169-IV «О правовом положении иностранных граждан в Туркменистане» // Ведомости Меджлиса Туркменистана. – 2011 г. – № 1. – ст. 13.
3. Закон Туркменистана от 31.03.2012 г. № 290-IV «О миграции» (с изм. 09.06.2018 г.) // Ведомости Меджлиса Туркменистана. – 2012 г. – № 1. – ст. 41.

4. Габдуллин Э. Центральная Азия: геополитика, безопасность, сценарии развития // Центральная Азия и Кавказ. – 2011. – № 1. – С. 29.
5. Станчин И.М. Туркменистан: социальные реформы // Синергия. – 2015. – № 1. – С. 26-34.
6. Власти Туркмении запретили выезд за границу большинству граждан // lenta.ru [Электронный ресурс]. – URL: <https://lenta.ru/news/2018/06/27/ban/> (Дата обращения 11.10.2018).
7. Туризм в Туркменистане: Добро пожаловать или посторонним вход запрещен // REGNUM [Электронный ресурс]. – URL: <https://regnum.ru/news/1636755.html> (Дата обращения 11.10.2018).
8. О службе // Государственная миграционная служба Туркменистана [Электронный ресурс]. – URL: <http://migration.gov.tm/ru/gosudarstvennaya-migratsionnaya-sluzhba-turkmenistana> (Дата обращения 11.10.2018).
9. Комментарий МИД России в свете прекращения 18 мая 2015 года действия Соглашения между Россией и Туркменистаном об урегулировании вопросов двойного гражданства от 23 декабря 1993 года // Министерство иностранных дел Российской Федерации [Электронный ресурс]. – URL: [http://www.mid.ru/kommentarii/-/asset\\_publisher/2MrVt3CzL5sw/content/id/1272669](http://www.mid.ru/kommentarii/-/asset_publisher/2MrVt3CzL5sw/content/id/1272669) (Дата обращения 11.10.2018).

*ДЛЯ ЗАМЕТОК*

**НАУЧНОЕ СООБЩЕСТВО СТУДЕНТОВ.  
МЕЖДИСЦИПЛИНАРНЫЕ ИССЛЕДОВАНИЯ**

*Электронный сборник статей по материалам LV студенческой  
международной научно-практической конференции*

№ 20 (55)  
Октябрь 2018 г.

В авторской редакции

Издательство АНС «СибАК»  
630049, г. Новосибирск, Красный проспект, 165, офис 4.  
E-mail: mail@sibac.info

16 +



**СибАК**  
[www.sibac.info](http://www.sibac.info)